

ESBORRANY ACTA DE LA SESSIÓ ORDINÀRIA DEL PLE MUNICIPAL

Identificació de la sessió:

Núm. 06 / 2024
Caràcter: Ordinària
Data: 25 de juny de 2024
Horari: 18:30 hores
Lloc: Sala de Plens de l'Ajuntament de Vilagrassa

Assistents:

Sr. Josep Maria Mor Nosas (CMxV), Alcalde. Presideix la sessió.
Sra. Eva Melero Ramon (CMxV), 1ra Tinenta d'Alcalde
Sr. Justo Minguella Albareda (CMxV), 2n Tinent d'Alcalde
Sra. Maria Teresa Vidal Moreno (CMxV), Regidora,
Sr. Sergi Petit Ramon, (CMxV), Regidor
Sra. Nadina Farré Casaseca (CMxV), Regidora
Sra. Gràcia Maria Auró Trullols (FP-AM), Regidora.

Sr. Jordi Martí i Gasull, Secretari interventor ac.
Sra. Sònia Solé Puiggené, TAG desenvolupament econòmic

No hi assisteix:

Es fa constar que existeix el quòrum legal reglamentari, per a la vàlida celebració de la present sessió, previst als articles 46.2.c) de la Llei 7/85, de 2 d'abril, reguladora de les bases de règim local, 98.c) del Decret Legislatiu 2/2003, de 28 d'abril, pel qual s'aprova el Text refós de la Llei municipal i de règim local de Catalunya, i 90.1 del Reial Decret 2568/86, de 28 de novembre, pel qual s'aprova el Reglament d'organització, funcionament i règim jurídic de les entitats locals.

Oberta la sessió pel Sr. President, s'examina l'Ordre del dia previst, que consta dels punts següents:

Ordre del dia:

- 1/06- APROVACIÓ, SI S'ESCAU, DE L'ACTA DE LA SESSIÓ ANTERIOR, NÚM. 05/2024, 21.05.2024.
- 2/06- APROVACIÓ DEFINITIVA DE L'ESTAT I COMPTES ANUALS DE L'EXERCICI DEL 2023.
- 3/06- FIXACIÓ FESTES LOCALS ANY 2025.
- 4/06- APROVAR EL CONVENI DE COL·LABORACIÓ INTERADMINISTRATIVA ENTRE EL CONSELL COMARCAL DE L'URGELL I L'AJUNTAMENT DE VILAGRASSA, PEL FINANÇAMENT DE POLÍTIQUES DE JOVENTUT RECOLLIT EN EL CONTRACTE PROGRAMA PELS EXERCICIS 2024-2025.
- 5/06- ADHESIÓ A LA TERCERA PRÒRROGA DEL CONTRACTE 2019.03-D1 DE L'ACORD MARC DE SUBMINISTRAMENT D'ENERGIA ELÈCTRICA AMB DESTINACIÓ A LES ENTITATS LOCALS DE CATALUNYA (EXP. 2019.03).
- 6/06- DECLARACIÓ DE BÉ CULTURAL D'INTERÈS LOCAL (BCIL).
 - a) Pou de la Plaça del Filador de Vilagrassa.
 - b) Ermita del Roser de Vilagrassa.

7/06- MODIFICACIÓ DE LES ORDENANCES FISCALS PER L'EXERCICI ECONÒMIC DEL 2024

8/06-APROVACIÓ NORMATIVA CONTRA EL MALBARATAMENT I PER FOMENTAR L'ESTAVI D'AIGUA DEL MUNICIPI DE VILAGRASSA

- Ordenança municipal número 40 d'Estalvi d'aigua
- Ordenança municipal número 41 Reguladora de les infraccions per malbaratament d'aigua de xarxa en situacions de sequera

9/06- EXPEDIENT DE MODIFICACIÓ DE CRÈDITS NÚM. 4/2024.

10/06- ASSUMPTES SOBREVINGUTS.

- a) -APROVACIÓ PROTOCOL DE COL·LABORACIÓ ENTRE L'ASSOCIACIÓ LEADER DE PONENT I L'AJUNTAMENT DE VILAGRASSA EN MATÈRIA DE CONSERVACIÓ DEL PATRIMONI NATURAL I LA BIODIVERSITAT EN ELS ESPAIS NATURALS PROTEGITS.
- b) -APROVACIÓ PROGRAMA D'INSPECCIONS D'HABITATGES BUITS 2024 - 2026 DEL MUNICIPI DE VILAGRASSA.
- c) -APROVACIÓ PROVISIONAL DEL PLA ESPECIAL URBANÍSTIC TEIMON MOTOR, SL.

11/06- MOCIONS, RESOLUCIONS, PRECS I PREGUNTES.

Desenvolupament de la sessió:

1/06- APROVACIÓ, SI S'ESCAU, DE L'ACTA DE LA SESSIÓ ANTERIOR, NÚM. 05/2024, 21.05.2024.-

Es fa constar que havent remès amb antelació als senyors/es Regidors/es Municipals l'esborrany de l'acta de la sessió anterior, juntament amb la convocatòria d'aquesta sessió.

El Sr. Alcalde sotmet el present acord a la consideració del Ple, i aquest l'aprova per unanimitat dels set membres presents que legalment el componen.

2/06- APROVACIÓ DEFINITIVA DE L'ESTAT I COMPTES ANUALS DE L'EXERCICI DEL 2023.-

Els estats i comptes anuals de l'exercici pressupostari del 2023, van ser sotmesos a informe de la Comissió Especial de Comptes en sessió celebrada en data 22.04.2024, la qual va emetre el seu dictamen favorable.

Exposats al públic, els comptes generals en el BOP núm. 83 de data 22.05.2024, pel període reglamentari, no se'n varen formular reclamacions, al·legacions ni observacions.

Com que s'han complert totes les tramitacions legals que determinen els articles del 208 al 212 del RDL 2/2004, de 5 de març, pel que s'aprova el Text refós de la Llei reguladora de les Hisendes Locals, a proposta de la Regidora de Finances, la Sra. Eva Melero i Ramon, l'Ajuntament Ple, per majoria absoluta, per unanimitat dels set membres presents que legalment el componen, acorda:

Primer.- Aprovar definitivament els estats i comptes anuals corresponents a l'exercici del 2023.

Segon.- Rendir els esmentats comptes de la corporació, esdevinguts com a resultat de l'exercici del 2023, a la Sindicatura de Comptes i al Tribunal de Comptes, d'acord amb el que determinen els articles esmentats en la part expositiva.

Tercer.- S'encarrega als Serveis Centrals i Territorials la continuació de la tramitació administrativa i de les comunicacions objecte del present expedient.

Quart.- Facultar l'Alcalde President, el Sr. Josep Maria Mor i Nosas, tan àmpliament com sigui menester pel desenvolupament i executivitat dels presents acords.

3/06- FIXACIÓ FESTES LOCALS ANY 2025.-

Atès que el Departament d'Empresa i Treball de la Generalitat de Catalunya, ha sol·licitat la fixació de les festes laborals per a l'any 2025.

Atès que l'Ajuntament de Vilagrassa, ha de fixar dues festes locals pel municipi.

A proposta de la Regidora de Cultura i Festes, la Sra. Maria Teresa Vidal i Moreno, l'Ajuntament Ple, per majoria absoluta, per unanimitat dels set membres presents que legalment el componen, acorda:

Primer.- Fixar els dos dies de Festa Local per a l'any 2025, del municipi de Vilagrassa en les dates següents:

Vilagrassa..... 20 de gener i el 12 de setembre de 2025.

Segon. Comunicar el present acord als Serveis Territorials a Lleida del Departament d'Empresa i Treball de la Generalitat de Catalunya als efectes oportuns.

Tercer.- S'encarrega als Serveis Centrals i Territorials la continuació de la tramitació administrativa i de les comunicacions objecte del present expedient.

Quart.- Facultar l'Alcalde President, el Sr. Josep Maria Mor i Nosas, tan àmpliament com sigui menester pel desenvolupament i executivitat dels presents acords.

4/06- APROVAR EL CONVENI DE COL·LABORACIÓ INTERADMINISTRATIVA ENTRE EL CONSELL COMARCAL DE L'URGELL I L'AJUNTAMENT DE VILAGRASSA, PEL FINANÇAMENT DE POLÍTIQUES DE JOVENTUT RECOLLIT EN EL CONTRACTE PROGRAMA PELS EXERCICIS 2024-2025.-

Fets

Atès que el contracte programa 2022-2025 per la coordinació, la cooperació i la col·laboració entre els Departaments de Drets social i el Consell Comarcal de l'Urgell en matèria de serveis socials i altres programes relatius al benestar social amb fitxes 41, 42, 43 i 44 són fitxes dedicades al desplegament de polítiques de joventut.

La Llei 12/2007, d'11 d'octubre, de serveis socials, que estableix que el sistema públic de serveis socials s'estructura en serveis socials bàsics i serveis socials especialitzats. També determina que l'Administració de la Generalitat, els municipis i els altres ens locals de Catalunya són les administracions competents en matèria de serveis socials. A més, els municipis i els altres ens locals poden exercir competències pròpies de l'Administració de la Generalitat per via de delegació, d'encàrrec de gestió o de fórmules de gestió conjunta, sens perjudici de les competències que les lleis els atribueixen. Les competències d'ambdues administracions es detallen en els articles 28 a 32 de la Llei esmentada. L'Administració de la Generalitat i els ens locals col·laboren en l'aplicació de les polítiques de serveis socials, d'acord amb les competències respectives. L'article 41.5 preveu que la Generalitat ha d'establir convenis quadriennals de coordinació i cooperació interadministratives amb els ens locals supramunicipals, les comarques i els municipis de més de vint mil habitants, a fi de garantir, en l'àmbit territorial corresponent, la corresponsabilitat en la prestació dels serveis socials i l'estabilitat dels serveis i dels seus professionals.

El Decret legislatiu 2/2003, de 28 d'abril, pel qual s'aprova el text refós de la Llei municipal i de règim local de Catalunya, estableix que la prestació de serveis socials i la promoció i la reinserció socials són competències municipals i locals (art. 66.3 k); que els ens locals amb més de vint mil habitants han de prestar, com a mínim, aquests serveis (article 67), i que l'ens local pot exercir competències pròpies de la Generalitat delegades en els termes que estableixin les lleis (art. 70).

Que el 28 de desembre de l'any 2021, el Departament de Drets Socials i les entitats municipalistes Associació Catalana de Municipis (ACM) i Federació de Municipis de Catalunya (FMC) signen l'acord marc per a la coordinació, la cooperació i la col·laboració en matèria de serveis socials i altres programes de protecció social que té l'objectiu de determinar els acords generals per al període 2022- 2025 del CP.

En data de 21/09/2022 el Consell Comarcal de l'Urgell i el Departament de Drets Socials, respectivament, van signar electrònicament el Contracte programa 2022-2025 per a la coordinació, la cooperació i la col·laboració en matèria de serveis socials i altres programes relatius al benestar social.

És voluntat d'ambdues parts definir la cooperació interadministrativa entre el Consell Comarcal de l'Urgell i l'Ajuntament de Vilagrassa per a la gestió i prestació del servei i programes que consten a les fitxes 41, 42, 43 i 44, segons els criteris i condicions que s'estableixen en el contracte programa que el Consell Comarcal de l'Urgell va signar amb el Departament de Drets Socials el dia 21/09/2022.

- Fitxa 41. Servei comarcal de joventut.
- Fitxa 42. Oficines joves per a l'emancipació juvenil.
- Fitxa 43. Desplegament de polítiques locals de joventut.
- Fitxa 44. Joves en situació de vulnerabilitat.

Fonaments de drets

Article 24, 42, 142 de l'Estatut d'Autonomia de Catalunya aprovat per la Llei Orgànica 6/2006 de 19 de juliol.

Els articles 47 a 53 de la Llei 40/2015, d'1 d'octubre, de Règim jurídic de les Administracions Públiques.

L'article 6 de la Llei 9/2017, de 8 de novembre, de Contractes del Sector Públic, per la qual es traslladen a l'ordenament jurídic espanyol les Directives del Parlament Europeu i del Consell 2014/23/UE i 2014/24/UE, de 26 de febrer de 2014.

Els articles 21, 22 i 57 de la Llei 7/1985, de 2 d'abril, reguladora de les Bases del Règim Local.

Article 14.q) del Decret Legislatiu 4/2003, de 4 de novembre, pel qual s'aprova el text refós de la Llei d'Organització Comarcal de Catalunya.

Articles 164 al 167 del Decret 179/1995, de 13 de juny, pel qual s'aprova el Reglament d'Obres, Activitats i Serveis dels ens locals.

L'article 8.1.b) de la Llei 19/2013, de 9 de desembre, de transparència, accés a la informació pública i bon govern.

A proposta de l'Alcalde, el Sr. Josep Maria Mor i Nosas, l'Ajuntament Ple, per majoria absoluta, per unanimitat dels set membres que legalment el componen, acorda:

Primer.- Aprovar el Conveni de col·laboració interadministrativa entre el Consell Comarcal de l'Urgell i l'Ajuntament de Vilagrassa, pel finançament de polítiques de joventut recollit en el contracte programa pels exercicis 2024-2025, que s'adjunta com annex.

Segon.- Comunicar el present acord al Consell Comarcal de l'Urgell, pel seu coneixement i als efectes escaients al cas.

Tercer.- Trametre el present acord i el conveni a la Direcció General d'Administració Local del Departament de Presidència de la Generalitat de Catalunya, de conformitat amb el que s'estableix a l'article 309 del Decret 179/1995, ROAS.

Quart.- Publicar el conveni al BOP de Lleida (*Article 11.3.b de la Llei 40/2015, d'1 d'octubre, del RJSP i 112.2. de la Llei 26/2010 del 3 d'agost RJ i PAAP*), al Portal de transparència, al Registre de convenis de col·laboració i cooperació de la Generalitat de Catalunya.

Cinquè.- S'encarrega als Serveis Centrals i Territorials la continuació de la tramitació administrativa i de les comunicacions objecte del present expedient.

Sisè.- Facultar l'Alcalde President, el Sr. Josep Maria Mor i Nosas, tan àmpliament com sigui menester pel desenvolupament i executivitat dels precedents acords, inclusivament per a la signatura del Conveni.

Annex

"Conveni:

"PACTES

Primer. Objecte

L'objecte d'aquest conveni és definir la cooperació interadministrativa entre el Consell Comarcal de l'Urgell i l'Ajuntament de Vilagrassa per a la gestió, prestació dels serveis i programes en matèria de Joventut segons els criteris i les condicions que s'estableixen en les fitxes relatives a polítiques de joventut del contracte programa que el Consell Comarcal de l'Urgell va signar amb el Departament de Drets socials el 21/09/2022, incorporades com annex 1 al present conveni.

Segon. Compromisos del Consell Comarcal de l'Urgell

El Consell Comarcal de l'Urgell es compromet a:

- a) Destinar íntegrament, a l'objecte del Contracte Programa referent a polítiques de joventut, les aportacions econòmiques establertes a l'Addenda del contracte programa 2022-2025 signat el dia 21 de setembre de 2022 amb el Departament de Drets Socials, en matèria de serveis socials i altres programes relatius al benestar social.*
- b) Comunicar als ajuntaments els import atorgats a la comarca a través de les fitxes de joventut per al suport al desplegament d'actuacions del Pla Local de Joventut i/o del Programa d'Arrelament de la fitxa 43.1 Programes i serveis juvenils així com de les fitxes 41, 42 i 44 (veure Annex 2).*
- c) A prestar els serveis i programes mitjançant personal propi oferint suport tècnic i humà en la implementació de les polítiques de joventut en l'àmbit local que estableixen les fitxes 41, 42 i 44 (veure Annex 2).*
- d) El Consell Comarcal es compromet a gestionar les regularitzacions econòmiques que es desprenguin de l'exercici de les funcions que li encomana aquest conveni i informar l'ens local d'aquestes amb antelació.*
- e) El Consell comarcal es compromet a facilitar a l'ens local una memòria on consti informació general i estadística dels serveis i programes executats i vinculats directament al que consta a aquest conveni, amb periodicitat anual, així com també qualsevol altra dada que l'ens local especifiqui, d'acord amb el que dicta la Llei 5/2018 de Protecció de dades de caràcter personal.*
- f) El Consell Comarcal liquidarà l'aportació prevista de la subvenció atorgada als ajuntaments de la fitxa 43.1 Programes i serveis juvenils, quan l'hagi rebut dels fons previstos en el contracte programa de la corresponent anualitat, un cop s'hagi presentat correctament tota la justificació d'aquesta (veure Annex 1).*

Tercer. Compromisos de l'Ajuntament

L'Ajuntament de Vilagrassa es compromet a:

- a) Justificar l'import corresponent al total pressupostat i atorgat per l'exercici 2024 i 2025, de la fitxa 43.1 Programes i serveis juvenils (veure Annex 2).*
- b) Fer l'aportació econòmica anual al Consell Comarcal de la quantitat estipulada de les fitxes de Joventut (veure Annex 1 i 2).*
- c) Aportar la diferència no subvencionada amb factures abans del dia 31 de desembre de les anualitats 2024 i 2025.*
- d) Habilitar i disposar dels recursos, infraestructura i logística necessaris per poder desplegar la intervenció prevista al Pla d'actuació anual per a l'exercici 2024-2025, com també la seva avaluació.*
- e) Notificar al Consell Comarcal de l'Urgell qualsevol modificació que es vulgui dur a terme dins del marc del Pla d'actuació anual exercici 2024 i 2025 de l'ens local en relació al projecte presentat en el moment de formalitzar la sol·licitud. Qualsevol canvi que es vulgui dur a terme caldrà comptar amb el vistiplau dels agents implicats i d'acord amb les directius fixades a tal efecte.*
- f) Habilitar els espais necessaris per la prestació dels serveis de joventut i els posarà a disposició del Consell Comarcal, fent-se càrrec de les despeses pròpies del manteniment d'aquestes.*

- g) *Que els equipaments i espais habilitats per dur a terme el pla d'actuació anual compleixin amb la normativa específica prevista a tal efecte.*
- h) *Que la contractació dels serveis i professionals que han d'implementar el pla d'actuació anual per a l'exercici 2024 i 2025 es subjectin a les bases d'execució que preveu el pressupost del Consell Comarcal de l'Urgell.*
- i) *Abonar al Consell Comarcal l'import que el Departament de Drets Socials no atorgui a l'entitat comarcal per les actuacions previstes en aquest conveni i per causes imputables a l'ajuntament.*

Quart. Comissió de seguiment

Per tal de fer el seguiment i la valoració del present conveni, es crearà una Comissió de Seguiment presidida pel President del Consell Comarcal, o la persona en qui aquest delegui, i amb un/a representant de l'Ajuntament sens perjudici, que hi pugui assistir la persona responsable de la Coordinació territorial de Joventut corresponent.

Aquesta comissió es reunirà, com a mínim, un cop l'any, i tindrà les funcions següents:

- a) *Avaluar el programa d'actuació anual en matèria de Joventut.*
- b) *Resoldre situacions o fets que es puguin produir en el moment de desenvolupar i implementar el pla d'acció anual en matèria de joventut a nivell local.*
- c) *Altres funcions derivades de la relació interadministrativa de les parts.*

Cinquè. Publicitat

Les parts signants d'aquest conveni es comprometen a fer constar expressament en totes les activitats que es realitzin relacionades amb aquest conveni i en tot el material divulgatiu que editin al respecte, en un lloc visible i preferent, la inscripció «Amb el suport de la Generalitat de Catalunya. Departament de Drets Socials. Direcció General de Joventut» i a partir de la signatura de l'actual conveni la imatge gràfica de l'Oficina Jove de l'Urgell.

Sisè. Causes de revocació

Són causes de revocació del Conveni:

- a) *L'incompliment d'alguna de les obligacions derivades d'aquest conveni per qualsevol de les parts signatàries, prèvia denúncia de l'altra part.*
- b) *El comú acord de les parts signatàries.*
- c) *L'incompliment de les disposicions legals aplicables o la impossibilitat sobrevinguda.*

Setè. Modificació i resolució del Conveni

1. Les parts es comprometen a comunicar a l'altra part qualsevol alteració que de manera substancial pugui modificar les actuacions objecte d'aquest conveni.

2. Són causes de resolució del Conveni:

- a) *La finalització del termini de vigència.*
- b) *El mutu acord de les parts.*
- c) *La inobservança de la normativa vigent.*
- d) *La denúncia d'alguna de les parts amb un preavís de dos mesos.*
- e) *Qualsevol altre prevista a la normativa vigent.*

Vuitè. Vigència

Aquest conveni estarà vigent des del moment de la seva signatura i fins a la total justificació econòmica i tècnica del Contracte Programa per a les anualitats 24 i 25.

Novè

Les parts intentaran resoldre de mutu acord les divergències que pugui sorgir sobre la interpretació, la modificació, l'aplicació, l'execució i/o l'extinció d'aquest Conveni, i si això no fos possible es sotmetran a la Jurisdicció contenciosa administrativa.””

Intervencions:

La Sra. Auró diu que és molt interessant aprovar el conveni amb el CCU per tirar endavant activitats de joventut.

5/06- ADHESIÓ A LA TERCERA PRÒRROGA DEL CONTRACTE 2019.03-D1 DE L'ACORD MARC DE SUBMINISTRAMENT D'ENERGIA ELÈCTRICA AMB DESTINACIÓ A LES ENTITATS LOCALS DE CATALUNYA (EXP. 2019.03).

Antecedents.-

1.- L'ajuntament de Vilagrassa, va aprovar l'adhesió al sistema d'adquisició centralitzada amb destinació als ens locals de Catalunya que l'ACM conjuntament amb el Consorci Català pel desenvolupament Local, té constituïda.

2.- El Consorci Català pel desenvolupament Local (CCDL), per encàrrec de l'Associació Catalana de Municipis (ACM), va aprovar en la sessió de la seva Comissió Executiva de data 1 d'octubre de 2020, i prèvia tramitació del corresponent procediment administratiu a tal efecte de conformitat amb els plecs de clàusules administratives particulars i prescripcions tècniques aprovats per Resolució de Presidència del CCDL de data 22 de juny de 2020 i publicats al perfil de contractant de l'entitat, la selecció de l'Acord marc de subministrament d'energia elèctrica, amb destinació a les entitats locals de Catalunya (Expedient 2019.03), d'acord amb el següent detall d'empreses seleccionades:

ENDESA ENERGIA, SAU: Lots 1, 2 i 3.

NEXUS ENERGIA, SA: Lots 1, 2 i 3.

GAS NATURAL COMERCIALIZADORA, SA: Lots 1,2 i 3.

IBERDROLA CLIENTES, SAU: Lots 1, 2 i 3.

ENDESA ENERGÍA RENOVABLE, SL: Lots 4, 5, 6 i 7.

ELECTRA CALDENSE ENERGIA, SA": Lots 4, 5, 6 i 7.

IBERDROLA SERVICIOS ENERGÉTICOS, SA: Lots 4, 5, 6 i 7.

HIDOELÈCTRICA DEL VALIRA, SA: Lot 6.

3.- En data 6 de novembre de 2020, un cop notificat l'acord esmentat a l'apartat anterior a totes les empreses licitadores, i havent transcorregut el termini legalment establert per a la interposició de recurs especial en matèria de contractació, es va procedir a formalitzar l'Acord marc en qüestió amb les empreses seleccionades, abans relacionades.

4.- Posteriorment, en data 12 de novembre de 2020, la Presidència d'aquest Consorci va adoptar la Resolució núm. 68/2020 per la que es resolgué, entre d'altres, aprovar l'expedient de contractació i el corresponent plec de clàusules administratives particulars del procediment amb número de referència 2019.03.D01, per a l'adjudicació dels lots 1, 2 i 3 de l'Acord marc de subministrament d'energia elèctrica amb destinació a les entitats locals de Catalunya (expedient núm. 2019.03), mitjançant el procediment de subhasta electrònica entre les empreses seleccionades en l'Acord marc del que deriva. Prèvia tramitació del corresponent procediment administratiu seleccionades i va adjudicar els lots 1, 2 i 3 de l'Acord marc a favor de l'empresa que va obtenir el millor preu en les subhastes electròniques, d'acord amb la fórmula i les taules de preus de sortida i valors del percentatge sobre el consum total anual per tarifa i període, previstos en el PCAP d'aplicació, de la que en resultà adjudicatària l'empresa ENDESA ENERGIA, SAU pel que fa als lots 1 i 2 i l'empresa IBERDROLA CLIENTES SAU pel lot 3.

5.- En data 8 de gener de 2021, es van formalitzar, entre el CCDL i les empreses adjudicatàries dels lots 1, 2 i 3, el corresponent contracte de subministrament elèctric, licitat de conformitat amb el procediment derivat referenciat a l'apartat anterior.

6.- En data 22 de febrer de 2021, la Comissió de Presidència de l'ACM aprova definitivament la cessió, procedint a la formalització de la cessió de l'adjudicació dels lots 1,2 i 3 de l'Acord marc de subministrament d'energia elèctrica el 31 de març de 2021.

7.- En data 25 d'abril de 2022, la Comissió de Presidència de l'ACM va aprovar definitivament la modificació iniciada el 28 de març que per la qual es passa d'una única actualització i un únic preu per tot l'any del contracte, a quatre actualitzacions que coincideixen amb l'inici de la pròrroga i l'inici de cadascun dels tres trimestres següents. Els preu quedaran fixats en base a la mitjana dels

primers 5 dies de cotització OMIP corresponents al trimestre a actualitzar en el mes anterior al inici del trimestre a actualitzar.

8.- En data 25 d'abril de 2022, la Comissió de Presidència de l'ACM va acordar l'aprovació inicial de la primera pròrroga de l'adjudicació dels lots 1,2 i 3.

9.- En data 16 de maig de 2022, la Comissió de Presidència de l'ACM aprova definitivament la primera pròrroga de l'adjudicació dels lots 1,2 i 3 de l'Acord marc que té com a objecte el subministrament d'energia elèctrica amb destinació a les entitats locals de Catalunya, (expedient de contractació núm. 2019.03.D01), per un període addicional de 12 mesos més, des de l'1 de juliol de 2022 al 30 de juny de 2023.

10.-- En data 8 de maig de 2023, la Comissió de Presidència de l'ACM aprova definitivament la segona pròrroga de l'adjudicació dels lots 1, 2 i 3 de l'Acord marc que té com a objecte el subministrament d'energia elèctrica amb destinació a les entitats locals de Catalunya, (expedient de contractació núm. 2019.03.D01), per un període addicional de 12 mesos més, com a màxim, des de l'1 de juliol de 2023, el qual restarà acabat, si escau, de manera automàtica en la data d'entrada en vigor del nou contracte derivat d'adjudicació dels lots del grup tarifari.

11.- En data 11 de juny de 2024, la Comissió de Presidència de l'ACM aprova definitivament la tercera pròrroga de l'adjudicació dels lots 1, 2 i 3 de l'Acord marc que té com a objecte el subministrament d'energia elèctrica amb destinació a les entitats locals de Catalunya, (expedient de contractació núm. 2019.03.D01), per un període addicional de 12 mesos més, com a màxim, des de l'1 de juliol de 2024, quedant condicionada la seva vigència a l'entrada en vigor del nou Acord marc de subministrament d'energia elèctrica amb destinació a les entitats locals de Catalunya (exp. núm. 2023.04).

12.- L'Ajuntament Ple en sessió celebrada en data 10/10/2023, va aprovar l'adhesió a la segona pròrroga del contracte 2019.03-D1.

Fonaments de Dret.-

Disposició addicional 3a. de la LSCP, en relació a la Disposició addicional 5a de la LBRL, en la redacció donada per la LRSAL.

Articles 227 i ss. de la LCSP, en relació a la DA 5a de la LBRL respecte a la creació i règim de centrals de contractació i l'adhesió a aquestes.

Articles 219 a 222 de la LCSP en relació al règim dels Acords marc.

Article 153 de la LCSP pel que fa a la formalització dels contractes administratius mitjançant la signatura per les parts del contracte dels corresponents documents contractuals.

Plecs de clàusules administratives particulars i de prescripcions tècniques aprovats per Resolució de Presidència núm. 30/2020, de 22 de juny de 2020 i publicats al perfil de contractant de l'entitat, que regeixen l'Acord marc de subministrament d'energia elèctrica, amb destinació a les entitats locals de Catalunya (Exp. 2019.03).

Plec de clàusules administratives particulars aprovat per Resolució de la Presidència núm. 68/2020, de 12 de novembre de 2020 i publicats al perfil de contractant de l'entitat que regeixen el procediment derivat de l'Acord marc de subministrament d'energia elèctrica amb destinació a les entitats locals de Catalunya (Exp. 2019.03 D01).

Article 52 i ss. del Decret Legislatiu 2/2003, de 28 d'abril pel qual s'aprova el Text refós de la Llei municipal i de règim local de Catalunya, i resta de disposicions vigents concordants en matèria de règim local que regulen el règim de funcionament i competències de les entitats locals (...)/ o articles aplicables de Llei d'organització comarcal.

Per tot això, i d'acord als els antecedents abans esmentats i els fonaments de dret assenyalats anteriorment, a proposta de l'Alcalde, el Sr. Josep Maria Mor i Nosas, l'Ajuntament Ple, per majoria absoluta, per unanimitat dels set membres presents que legalment el componen, acorda:

Primer.- Disposar l'adhesió de l'Ajuntament de Vilagrassa a la tercera pròrroga del contracte 2019.03-D1 que acull els lots del grup tarifari de l'Acord marc de subministrament d'energia elèctrica amb destinació a les entitats locals de Catalunya (Exp. 2019.03), per una durada de dotze

mesos, a partir de l'1 de juliol de 2024, quedant condicionada la seva vigència a l'entrada en vigor del nou Acord marc de subministrament d'energia elèctrica amb destinació a les entitats locals de Catalunya (exp. núm. 2023.04).

Segon.- Aprovar la contractació del subministrament d'energia elèctrica dels punts de subministrament (CUPS) de titularitat de l'Ajuntament de Vilagrassa, ordenats per lot, que s'inclouen al contracte:

LOT 1. CUPS del Lot 1 Baixa tensió de menys de 15 kW adjudicat a ENDESA ENERGIA SAU

Núm.	CUPS	TARIFA*	Ubicació (opcional)
1	ES0031408409986001KZ0F	2.0TD	Vilagrassa
2	ES0031405847912001LC0F	2.0TD	Vilagrassa
3	ES0031405876863001ST0F	2.0TD	Vilagrassa
4	ES0031405896224001CZ0F	2.0TD	Vilagrassa

*Incloure els CUPS de les tarifes següents: 2.0A, 2.0DHA, 2.0DHS, 2.1A, 2.1DHA i 2.1DHS

LOT 2. CUPS del Lot 2 Baixa tensió de mes de 15 kW adjudicat a ENDESA ENERGIA SAU

Núm.	CUPS	TARIFA*	Ubicació (opcional)
1	ES0031405866920001HS0F	3.0TD	Vilagrassa
2	ES0031408352909001CK0F	3.0TD	Vilagrassa
3	ES0031405842675001RM0F	3.0TD	Vilagrassa
4	ES0031405866918001TQ0F	3.0TD	Vilagrassa
5	ES0031405552944001DM0F	3.0TD	Vilagrassa
6	ES0031408648575001LD0F	3.0TD	Vilagrassa
7	ES0031406647485001PW0F	3.0TD	Vilagrassa

*Incloure únicament els CUPS de la tarifa 3.0A

LOT 3. CUPS del Lot 3 Alta tensió adjudicat a IBERDROLA CLIENTES SAU

Núm.	CUPS	TARIFA	Ubicació (opcional)
1	--	--	--

S'envia com a documentació annexa la relació de CUPS (documents Excel) que inclou totes les CUPS anteriorment relacionades a efectes d'evitar errades de transcripció.

Així mateix, s'envia com a documentació annexa el formulari de dades (document Word) que inclou les dades del titular, les dades de contacte del receptor de les factures elèctriques i les dades de pagament.

Les condicions econòmiques especificades per lots i tarifes són en tot moment les publicades a la pàgina web de l'ACM que deriven de les actualitzacions previstes en els plec dels preus resultants de les subhastes realitzades el 24 de novembre de 2020.

Els preus del contracte seran actualitzats, d'acord amb el què preveu la clàusula 24 del Plec de clàusules administratives particulars del procediment derivat (Exp.2019.03 D1).

Els preus del terme de potència, d'acord amb el que estableixen els plec, són fixats per la regulació vigent.

Tercer.- Aprovar l'autorització i disposició de la despesa a favor d' Endesa Energia SAU., -empresa adjudicatària del contracte derivat de l'acord marc de subministrament d'energia elèctrica-, dins del pressupost municipal de l'any 2024, a càrrec de l'aplicació pressupostària 1-425-22100.01.

Quart.- Notificar aquest acord a Endesa Energia SAU, com a empresa adjudicatària del contracte derivat de l'Acord marc de subministrament d'energia elèctrica, tot donant-li els efectes de publicitat que siguin preceptius.

Cinquè.- Notificar l'adopció d'aquest acord a l'ACM (preferentment a través d'EACAT amb còpia al correu centraldecompres@acm.cat), així com a la resta d'interessats que s'escaigui, i donant-li els efectes de publicitat que siguin preceptius.

Sisè.- S'encarrega als Serveis Centrals i Territorials la continuació de la tramitació administrativa i de les comunicacions objecte del present expedient

Setè.- S'encarrega als Serveis Centrals i Territorials la continuació de la tramitació administrativa i de les comunicacions objecte del present expedient.

Vuitè.- Facultar l'Alcalde President, el Sr. Josep Maria Mor i Nosas, tan àmpliament com sigui menester pel desenvolupament i executivitat dels precedents acords.

6/06- DECLARACIÓ DE BÉ CULTURAL D'INTERÈS LOCAL (BCIL).

A) Pou de la Plaça del Filador de Vilagrassa.

B) Ermita del Roser de Vilagrassa.-

FETS

Mitjançant Resolució d'alcaldia de data 11 de juny de 2024, es va resoldre iniciar l'expedient de declaració del Pou de la Plaça del Filador i de l'Ermita del Roser, com a béns culturals d'interès local i sol·licitar informe d'un tècnic en patrimoni cultural que valorés les característiques dels béns immobles esmentats.

El Pou de la Plaça del Filador és propietat de l'Ajuntament de Vilagrassa i l'Ermita del Roser és propietat del Bisbat de Solsona.

FONAMENTS JURÍDICS

- Llei 39/2015, d'1 d'octubre, del procediment administratiu comú de les administracions públiques (LPACAP)
- Llei 9/1993, de 30 de setembre, de Patrimoni cultural català.

Segons l'article 1.2 de la Llei 9/1993, de 30 de setembre, del Patrimoni cultural català, el patrimoni cultural català és integrat per tots els béns mobles o immobles relacionats amb la història i la cultura de Catalunya que per llur valor històric, artístic, arquitectònic, arqueològic, paleontològic, etnològic, documental, bibliogràfic, científic o tècnic mereixen una protecció i una defensa especials, de manera que puguin ésser gaudits pels ciutadans i puguin ésser transmesos en les millors condicions a les generacions futures.

La catalogació d'un bé immoble s'efectua mitjançant la seva declaració com a bé cultural d'interès local mitjançant el procediment regulat en l'article 17 de la Llei 9/1993, de 30 de setembre, del Patrimoni cultural català.

Segons l'apartat 2n de l'article esmentat, en els municipis de fins a 5.000 habitants, la competència per a la declaració de béns culturals d'interès local correspon al Ple del Consell comarcal. La declaració es durà a terme amb la tramitació prèvia de l'expedient administratiu corresponent, en el qual ha de constar l'informe favorable d'un tècnic en patrimoni cultural.

Segons la darrera xifra de població aprovada oficialment, aquest ajuntament compta amb una població inferior a 5.000 habitants.

La declaració d'un bé cultural d'interès local ha de ser comunicada, per l'òrgan competent per a la seva declaració, al Departament de Cultura, per tal que faci la seva inscripció al Catàleg de Patrimoni Cultural Català.

Vistos els informes favorables del tècnic en patrimoni cultural en relació als béns esmentats.

Per tot això, i d'acord als els antecedents abans esmentats i els fonaments de dret assenyalats anteriorment, amb la competència atorgada per l'article 22.2.q) de LRBRL, a proposta del Regidor de Patrimoni, el Sr. Sergi Petit i Ramon, l'Ajuntament Ple, per majoria absoluta, per unanimitat dels set membres presents que legalment el componen, acorda:

Primer.- Aprovar l'expedient i sol·licitar al Consell Comarcal de l'Urgell, com a òrgan competent en la declaració de béns culturals d'interès local en municipis de fins a 5.000 habitants, la declaració del béns immobles del Pou de la Plaça del Filador i de l'Ermita del Roser, com a béns culturals d'interès local, atès l'informe favorable del tècnic en patrimoni cultural, de conformitat amb el que es prescriu a l'article 17.2 de la Llei 9/1993, de 30 de setembre, del patrimoni cultural català.

Segon.- Fer constar que el Pou de la Plaça del Filador és propietat de l'Ajuntament de Vilagrassa i l'Ermita del Roser és propietat del Bisbat de Solsona.

Tercer.- S'encarrega als Serveis Centrals i Territorials la continuació de la tramitació administrativa i de les comunicacions objecte del present expedient.

Quart.- Facultar l'Alcalde President, el Sr. Josep Maria Mor i Nosas, tan àmpliament com sigui menester pel desenvolupament i executivitat dels precedents acords.

7/06- MODIFICACIÓ DE LES ORDENANCES FISCALS PER L'EXERCICI ECONÒMIC DEL 2024.-

Per providència de l'Alcaldia amb data 19.06.2024 es va acordar iniciar l'expedient de modificació de les ordenances fiscals vigents en el municipi de Vilagrassa.

El Text refós de la Llei d'hisendes locals aprovat per RDL 2/2004, de 5 de març estableix en els seus articles 15 a 19 el procediment per a l'aprovació i modificació de les ordenances fiscals reguladores dels tributs locals.

Els acords de modificació hauran de contenir la nova redacció dels preceptes afectats.

En particular, l'article 16.1 del text refós de la Llei d'hisendes locals aprovat per RDL 2/2004, de 5 de març estableix que les ordenances fiscals contindran com a mínim la determinació dels elements tributaris, el règim de declaració i d'ingrés, així com les dates d'aprovació i d'inici de la seva aplicació.

Vist l'esborrany del projecte de modificació i havent-se realitzat l'estudi tècnic econòmic de les ordenances fiscals que es troben vigents en aquest municipi, pel qual es reflecteix que es procedent la seva modificació, tant pel que fa a la inclusió de nous apartats, com a la revisió i actualització de les tarifes i quotes resultants de l'aplicació dels estudis econòmics, així com els informes d'impacte de les modificacions.

Atenent al que preveuen els articles 2, 15 a 27, 57, 59 i següents del RDL 2/2004, de 5 de març, pel que s'aprova el text refós de la Llei reguladora de les Hisendes Locals, i concordants del DL 2/2003 TR LMRLC i de la Llei 7/1985 RBRL.

A proposta de la Regidora de Finances Sra. Eva Melero i Ramon, l'Ajuntament Ple, per majoria absoluta, per unanimitat dels set membres presents que legalment el componen, acorda:

Primer.- Aprovar provisionalment per a l'exercici econòmic de 2024 i següents, la modificació de les Ordenances Fiscals següents:

ORDENANÇA FISCAL NÚMERO 2

Reguladora de l'impost sobre béns immobles

Article 8. Tipus impositiu i quota

1. La quota íntegra de l'impost serà el resultat d'aplicar a la base liquidable els tipus impositius següents:

Béns immobles de característiques especials, grup únic	1,300
--	-------

ORDENANÇA FISCAL NÚMERO 4

Reguladora de l'impost sobre construccions, instal·lacions i obres

Article 10. Garanties

Com a mesura per a garantir el compliment dels deures urbanístics i de protecció del domini públic, caldrà que es presti garanties pels següents conceptes i imports:

Concepte	Import
Reposició de voreres	100,00 € / metre lineal

L'aplicació de les garanties corresponents s'efectuarà mitjançant fiança, la qual es retornarà un cop executada l'obra, essent preceptiu el certificat de final d'obra a més de l'informe del tècnic municipal de la correcta execució de la reposició.

ORDENANÇA FISCAL NÚMERO 30

Taxa per prestació del servei de llar d'infants municipal

Article 6. Quota Tributària

1. La quantia de la taxa es determinarà aplicant les tarifes següents:

TARIFA DEL SERVEI DE LA LLAR D'INFANTS MUNICIPAL	
Concepte	Import
6.a. Menjador, dies efectius d'utilització del servei, mensualitat (21 dies)	158,01 €
6.b. Menjador, utilització esporàdica (per dia)	9,06 €
7.a. Servei de berenar, mensualitat (21 dies)	31,32 €
7.b. Servei de berenar, utilització esporàdica (per dia)	1,88 €

Segon.- Els acords definitius en matèria de modificació d'ordenances fiscals per a l'exercici 2024 i següents es publicaran en el Butlletí Oficial de la Província sota els criteris següents:

1) Es publicaran íntegrament els apartats dels articles que hagin estat objecte de modificació i que facin referència als elements tributaris de determinació obligatoris per part de l'ajuntament.

Tercer.- Exposar al públic en la web municipal i en el tauler d'anuncis de l'Ajuntament els anteriors acords provisionals, durant el termini de trenta dies hàbils, comptats des del dia següent al de la publicació de l'anunci d'exposició en el Butlletí Oficial de la Província.

Durant el període d'exposició pública de les ordenances, els qui tinguin un interès directe o resultin afectats, en els termes previstos a l'article 18 del text refós de la Llei d'hisendes locals aprovat per RDL 2/2004, de 5 de març, podran examinar l'expedient i presentar-hi les reclamacions que creguin oportunes. Transcorregut el període d'exposició pública sense que s'hagin presentat reclamacions, els acords adoptats restaran definitivament aprovats i es publicarà en el Butlletí Oficial de la Província el text íntegre de les modificacions efectuades.

Quart.- S'encarrega als Serveis Centrals i Territorials la continuació de la tramitació administrativa i de les comunicacions objecte del present expedient.

Cinquè.- Facultar l'Alcalde President, el Sr. Josep Maria Mor i Nosas, tan àmpliament com sigui menester pel desenvolupament i executivitat dels precedents acords.

Intervencions:

La Sra. Auró diu que l'augment de la Llar és considerable.

La Sra. Melero, manifesta que d'adaptat la taxa a l'augment del proveïdor.

8/06- APROVACIÓ NORMATIVA CONTRA EL MALBARATAMENT I PER FOMENTAR L'ESTAVI D'AIGUA DEL MUNICIPI DE VILAGRASSA.-

Fets

Per Provisió de l'alcaldia, es va iniciar l'expedient per a la redacció de l'ordenança núm. 40 – d'Estalvi d'aigua de l'Ajuntament de Vilagrassa i l'ordenança núm. 41 – Reguladora de les infraccions per malbaratament d'aigua de xarxa en situacions de sequera de l'Ajuntament de Vilagrassa.

Fonaments de dret

I.- La tramitació de l'aprovació d'aquesta Ordenança es regeix pel que estableixen els articles 133 de la Llei 39/2015, d'1 octubre, del procediment administratiu comú de les administracions públiques, 49 i 70.2 de la Llei reguladora de les bases del règim local, 178 del Text refós de la Llei municipal i de règim local de Catalunya, 60 a 66 del Reglament d'obres, activitats i serveis dels ens locals i 69 de la Llei 19/2014, del 29 de desembre, de transparència, accés a la informació pública i bon govern.

II.- La competència orgànica per a l'aprovació d'aquesta norma correspon al ple de Corporació, en virtut del que disposa l'article 22.2.d) de la Llei reguladora de les bases del règim local. El quòrum per a l'adopció de l'acord és el de majoria simple dels membres presents a la sessió

plenària, tal com assenyala l'article 47.1., de la mateixa Llei, atès que no estem davant de cap dels supòsits en què l'article 47.2. requereix majoria absoluta.

III.- Llei 18/2007, de 28 de desembre, del dret a l'habitatge.

A proposta de l'Alcalde President, el Sr. Josep Maria Mor i Nosas, l'Ajuntament Ple, per majoria absoluta, per unanimitat dels set membres presents que legalment el componen, acorda:

Primer.- Aprovar inicialment l'ordenança núm. 40 – d'Estalvi d'aigua de l'Ajuntament de Vilagrassa, que s'adjunta com annex núm. 1.

Segon.- Aprovar inicialment l'ordenança núm. 41 – Reguladora de les infraccions per malbaratament d'aigua de xarxa en situacions de sequera de l'Ajuntament de Vilagrassa, que s'adjunta com annex núm. 2.

Quart.- Sotmetre les Ordenança a informació pública i audiència dels interessats, per un període de 30 dies, mitjançant la inserció del corresponent edicte en el BOP, en la web municipal i en el tauler d'anuncis de la Corporació, a l'efecte de que els interessats i entitats, puguin formular i presentar les reclamacions o suggeriments i les observacions que estimin pertinents.

Cinquè.- En el supòsit que durant el termini d'exposició pública, no es presentessin al·legacions o reclamacions, es considerarà definitivament aprovat el reglament, sense necessitat d'ulterior acord de l'Ajuntament, publicant-se l'aprovació definitiva en el BOP, en la web municipal i en el tauler d'anuncis de la Corporació.

Sisè.- S'encarrega als Serveis Centrals i Territorials la continuació de la tramitació administrativa i de les comunicacions objecte del present expedient.

Setè.- Facultar l'Alcalde President, el Sr. Josep Maria Mor i Nosas, tan àmpliament com sigui menester pel desenvolupament i executivitat dels precedents acords.

Annex 1:

- Ordenança municipal número 40 d'Estalvi d'aigua

PREÀMBUL

La protecció del medi i la preocupació creixent per assegurar un desenvolupament sostenible, on l'ús racional de l'aigua n'és una part d'importància indiscutible, han esdevingut objectius primordials de l'acció dels poders públics en tots els nivells.

En aquest sentit, el Tractat constitutiu de la Unió Europea estableix el principi fonamental que la protecció del medi i el desenvolupament sostenible són elements definitoris de les polítiques de la Comunitat (art. 6) i, per irradiació i efecte del dret comunitari, també ho ha de ser la política dels estats membres. El Tractat també disposa que aquesta política ha de contribuir a un ús racional dels recursos naturals i que la Comunitat adoptarà les mesures que afectin directament o indirectament la disponibilitat d'aquests recursos (art. 174 i 175).

És en aquest àmbit que s'insereix la Directiva 2000/60/CE, de 23 d'octubre, que estableix un marc comunitari d'actuació en la política d'aigües.

D'altra banda, la Constitució Espanyola reconeix el dret de tothom a disposar d'un medi adequat, i l'obligació dels poders públics i, per tant, també dels ens locals, de defensar-lo (art. 46).

Finalment, la Llei estatal 7/1985, de 2 d'abril, de bases del règim local, atribueix als municipis la potestat de dictar ordenances en l'àmbit de les seves competències (art. 4.1a), entre les quals s'inclou la protecció del medi (art. 25.2.f). Així mateix es reconeix aquesta potestat en la Llei municipal i de règim local de Catalunya (Text refós aprovat pel Decret legislatiu 2/2003, de 28 d'abril, arts. 8.1 a i 66.3.f).

Dins d'aquest marc s'insereix l'estalvi d'aigua, i és la finalitat d'aquesta normativa vetllar per l'estalvi eficient i per l'ús racional de l'aigua com a bé escàs que és. De fet, malgrat que la majoria de ciutats catalanes tenen sistemes de proveïment modern, l'experiència demostra que l'augment de l'oferta d'aigua no resol indefinidament aquest problema. A aquest efecte, es regula la incorporació

d'instal·lacions i mecanismes d'estalvi d'aigua en els edificis i altres construccions per tal de reduir-ne el consum i evitar que es malbarati, de manera que es contribueixi a fer-ne un ús racional.

Fer un ús racional de l'aigua equival a estalviar-ne i fa extensiva aquesta accepció als conceptes d'aprofitament, reaprofitament i reutilització. D'aquesta manera, a cada activitat que requereix consum d'aigua s'hi ha de destinar la que hi cal, amb una qualitat i característiques que corresponguin a l'ús que se'n vol fer. Cal entendre, doncs, aquesta diferenciació de l'aigua en funció de la seva idoneïtat per al consum humà, ben entès que podem trobar usos que no requereixin emprar-ne d'aquestes característiques (com la destinada a regar parcs i jardins, a netejar interiors, exteriors i eines de treball, o la pròpia per omplir els dipòsits dels inodors, entre d'altres).

L'objectiu de la protecció i preservació del medi no pot anar contra ell mateix ni en detriment d'altres objectius com la protecció de la salut de les persones. Per aquest motiu, per cap concepte no s'ha de permetre que aquesta aigua no potable comporti un risc o un perill per a la salut de les persones ni una afecció per al medi natural.

La demanda creixent de l'aigua va indissolublement lligada a l'augment del nombre d'habitants, fet que implica la sobreexplotació dels recursos hídrics, amb el consegüent greuge per al medi. Per això, cal establir una base normativa que permeti l'ús correcte i l'estalvi d'aquest recurs. Amb aquest objectiu, la present regulació ha d'aplicar-se sobre la base de l'evolució de la tècnica, emprant la millor tecnologia disponible amb els materials menys nocius per al medi.

Totes les mesures d'estalvi d'aigua requereixen una mínima comptabilitat del recurs hídric. Sense conèixer la quantitat d'aigua que introduïm a la xarxa de distribució és impossible valorar l'eficàcia de l'estalvi; per això, hem de considerar absolutament imprescindible la instal·lació de comptadors a tots els nusos o llocs clau de la distribució. Sense aquest pas previ resulten superflus tots els altres, perquè, ni que es tracti de mesures de compliment obligatori, sense una comptabilitat bàsica de l'aigua serem incapaços de comprovar els seus resultats.

Com és obvi, l'objectiu d'aquesta normativa no pot assolir-se tan sols amb l'aprovació de la present ordenança. Per complir-la cal un procés en el temps i en l'espai, ja que les dificultats per implantar-la varien entre uns llocs i uns altres, en funció dels condicionants previs. Per això, als annexos B i C es descriuen i estableixen les prioritats entre les diverses accions a prendre, jerarquitzades de manera que, sense complir les bàsiques, les més avançades perden part de l'efectivitat o resulten simplement irrelevantes.

Amb la intenció d'integrar l'estalvi d'aigua en una normativa més general, que reculli els objectius característics de l'edificació sostenible, es proposa traslladar la major part de les regulacions contingudes en aquesta ordenança a les normes urbanístiques. Per això, tan bon punt com sigui possible, s'incorporaran els articles corresponents a l'estalvi d'aigua en la propera revisió del Pla d'ordenació urbana, o a la normativa equivalent.

CAPÍTOL I

Objecte i àmbit d'aplicació

Article 1. Objecte

L'objecte d'aquesta ordenança és regular la incorporació i la utilització de sistemes d'estalvi d'aigua, com també adequar la qualitat de l'aigua a l'ús que se'n faci en els edificis, altres construccions i activitats, i determinar en quins casos i circumstàncies serà obligatòria.

Article 2. Àmbit d'aplicació

L'àmbit d'aplicació recau en:

- Tota mena d'edificacions i construccions noves, incloent-hi les sotmeses a rehabilitació i/o reforma integral, canvi d'ús de la totalitat o part de l'edifici o construcció (tant si són de titularitat pública com privada). També s'hi inclouen els edificis independents que formen part d'instal·lacions complexes.

- En especial, s'ha de preveure la incorporació de sistemes d'estalvi d'aigua en qualsevol edifici públic de titularitat municipal que disposi d'instal·lacions destinades al consum d'aigua.
- A més, en el cas d'edificacions i construccions noves, les determinacions dels articles 8, 9 i 10 d'aquesta ordenança són d'aplicació als supòsits següents:

c.1. Habitatges plurifamiliars

c.1.1. Els edificis plurifamiliars amb menys de vuit habitatges i amb una zona verda de més de 100 m² o amb una piscina que tingui una superfície de làmina d'aigua inferior a trenta metres quadrats (30 m²) han d'incorporar, per a qualsevol ús posterior, exceptuant el consum humà, un dels dispositius següents:

- un sistema de reutilització d'aigües grises, o
- un sistema per a l'aprofitament d'aigua de pluja, o
- un sistema per a la reutilització d'aigua sobrant de piscines.

c.1.2. Els edificis plurifamiliars amb vuit o més habitatges han d'incorporar un sistema de reutilització d'aigües grises. A més a més, si tenen una zona verda de més de 300 m² o piscina amb una superfície de làmina d'aigua inferior a trenta metres quadrats (30 m²), han d'incorporar un dels dispositius següents:

- un sistema per a l'aprofitament d'aigua de pluja, o
- un sistema de reutilització d'aigua sobrant de piscines.

L'aigua regenerada s'utilitzarà per a qualsevol ús, exceptuant el consum humà.

c.2. Els habitatges unifamiliars

c.2.1. Els edificis unifamiliars de més de 150 m² construïts i menys de 100 m² de zona verda o piscina amb una superfície de làmina d'aigua inferior a trenta metres quadrats (30 m²) han d'incorporar, per a qualsevol ús posterior, exceptuant el consum humà, un dels dispositius següents:

- un sistema de reutilització d'aigües grises, o
- un sistema per a l'aprofitament d'aigua de pluja, o
- un sistema per a la reutilització d'aigua sobrant de piscines.

c.2.2. Els edificis unifamiliars de més de 150 m² construïts i més de 100 m² de zona verda o piscina amb una superfície de làmina d'aigua inferior a trenta metres quadrats (30 m²) han d'incorporar, per a qualsevol ús posterior, exceptuant el consum humà, un sistema de reutilització de aigües grises i un dels dos sistemes següents:

- un sistema per a l'aprofitament d'aigua de pluja, o
- un sistema per a la reutilització d'aigua sobrant de piscines.

c.3. Hotels

Els hotels han d'incorporar sistemes d'aigües grises. A més, si disposen de zona verda de més de 100 m² o d'una piscina amb una superfície de làmina d'aigua inferior a trenta metres quadrats (30 m²), han d'incorporar un dels dispositius següents:

- un sistema per a l'aprofitament d'aigua de pluja, o
- un sistema per a la reutilització d'aigua sobrant de piscines.

L'aigua regenerada s'aprofitarà per a qualsevol ús, exceptuant el consum humà.

c.4. Edificis d'usos diversos

Els edificis d'usos diferents dels anteriors (oficines, per exemple) que disposin de zona verda de més de 100 m² han d'incorporar un sistema per a l'aprofitament d'aigua de pluja per al reg.

CAPÍTOL II

Sistemes i mesures per a l'estalvi d'aigua

Article 3. Sistemes i mesures d'estalvi

Sense caràcter limitador, es disposa dels sistemes i mesures d'estalvi d'aigua següents:

- a) Comptadors individuals
- b) Reguladors de pressió de l'entrada d'aigua
- c) Mecanismes estalviadors
 - a. Reductors de cabal
 - b. Aixetes
 - c. Mecanismes per a cisternes d'urinaris i inodors
 - d. Mecanismes per a processos de neteja
- d) Captadors d'aigua de pluja
- e) Reutilitzadors de l'aigua sobrant de piscines
- f) Reutilitzadors d'aigües grises
- g) Sistemes d'estalvi en jardins
- h) Sistemes d'estalvi en dipòsits de regulació
- i) Sistemes d'estalvi en refrigeració

Les característiques tècniques dels mecanismes d'estalvi es defineixen en l'annex D, d'acord amb les noves tecnologies disponibles.

Article 4. Comptadors individuals

Tots els afectats per l'àmbit d'aplicació d'aquesta ordenança, segons han estat definits en el Capítol I Article 2a, han d'estar obligatòriament dotats de comptadors individuals d'aigua per a cada habitatge o local i ús (piscines i jardins). En el cas d'instal·lacions d'aigua calenta centralitzada, aquesta instal·lació ha de disposar d'un comptador individual per a cada habitatge o local.

Els afectats per l'àmbit de aplicació definits en el Capítol I Article 2b han de disposar, dins d'un termini de tres anys, de comptadors individuals d'aigua per a cada edifici o local i ús (en el cas de piscines i jardins). En el cas d'instal·lacions d'aigua calenta centralitzada, aquesta instal·lació ha d'incloure, dins d'un termini de sis anys, un comptador individual per a cada edifici.

Article 5. Reguladors de pressió

Per evitar una sobrepessió, en cada alçada o nivell topogràfic d'entrada de l'aigua a cada habitatge s'ha d'instal·lar un regulador de pressió.

Els afectats per l'àmbit de aplicació definits en el Capítol I Article 2b han d'instal·lar reguladors de pressió en un termini de tres anys.

Article 6. Mecanismes estalviadors

1. Mecanismes per a aixetes i dutxes

S'han d'instal·lar mecanismes que permetin regular el cabal d'aigua, airejadors, economitzadors o semblants o bé mecanismes reductors de cabal.

2. Aixetes

Les aixetes d'utilització pública han de disposar de temporitzadors o de qualsevol altre mecanisme similar de tancament automàtic que limiti el consum d'aigua.

3. Mecanismes per a cisternes d'inodors i urinaris

Les cisternes d'inodors i urinaris han de disposar d'un mecanisme que dosifiqui el consum d'aigua limitant-ne les descàrregues.

En les cisternes dels inodors d'edificis d'ús públic ja equipats amb aquests mecanismes s'ha de col·locar un rètol que informi que les cisternes disposen d'un mecanisme que permet parar la descàrrega o d'un sistema de doble descàrrega.

4. Mecanismes per a processos de neteja

Els processos industrials de neteja, com ara bugaderies, rentacotxes, etc., han d'utilitzar mecanismes d'estalvi, recuperació i reciclatge de l'aigua. Únicament es pot ometre aquesta obligació quan un informe tècnic justifiqui la impossibilitat d'aquesta recuperació. Els afectats per l'àmbit d'aplicació definit en el Capítol I Article 2b han d'adaptar les seves instal·lacions en el termini de tres anys o justificar tècnicament la impossibilitat de fer-ho.

Article 7. Aprofitament d'aigua de pluja

Els edificis situats dins l'àmbit d'aplicació de l'ordenança han d'emmagatzemar les aigües pluvials recollides a les cobertes en un dipòsit que s'utilitzarà per proveir la xarxa de reg, si n'hi ha, i els dipòsits dels inodors, complementant la xarxa d'aigües grises. En particular, s'han de recollir les aigües pluvials de teulades i terrasses del mateix edifici i d'altres superfícies impermeables no transitades per vehicles ni per persones.

1. Usos aplicables de l'aigua: l'aigua de pluja es pot utilitzar per al reg de parcs i jardins, neteja d'interiors i d'exterior, cisternes d'inodors i qualsevol altre ús adient a les seves característiques.
2. El disseny i el dimensionat de les instal·lacions són els que preveu l'annex tècnic E.

Article 8. Reutilització de l'aigua sobrant de piscines

1. A més de les noves piscines objecte de l'Article 2, a les piscines (tant de caràcter públic com privat) que tinguin una superfície de làmina d'aigua superior a trenta metres quadrats (30 m²), l'aigua sobrant s'ha de captar mitjançant una instal·lació que garanteixi el seu emmagatzemament i l'ús posterior en les millors condicions fitosanitàries sense tractament químic.
2. Usos aplicables de l'aigua sobrant de piscines.
3. L'aigua sobrant de piscines, prèviament filtrada, es pot utilitzar per a qualsevol ús, exceptuant el consum humà. Es farà servir, preferentment, per omplir les cisternes dels inodors, per a la qual cosa no cal que sigui desclorada.
4. El disseny i el dimensionat de les instal·lacions són els previstos en l'annex tècnic F.

Article 9. Reutilització d'aigües grises

1. Els edificis compresos en l'àmbit d'aplicació d'aquesta ordenança han de disposar d'un sistema de reutilització d'aigües grises. La resta d'edificacions que ja en tinguin o en vulguin instal·lar han de complir la normativa d'aquest article en allò que es refereix a la seguretat de les instal·lacions.
2. Aquest sistema està destinat exclusivament a reutilitzar l'aigua de dutxes i banyeres amb l'objectiu d'omplir les cisternes dels inodors. Es prohibeix la captació d'aigua per aquest sistema de llocs diferents dels especificats en aquest article, en especial aigües provinents de processos industrials, cuines, bidets, rentadores, rentaplats i qualsevol tipus d'aigua que pugui contenir greix, oli, detergent, productes químics contaminants, o un elevat nombre d'agents infecciosos i/o restes fecals.
3. El baixant d'aigües grises ha de conduir les aigües fins a una depuradora fisicoquímica i/o biològica que en garanteixi la depuració d'acord amb els valors establerts en l'annex G.
4. Es prohibeix la reutilització d'aigües grises de tots els centres en què, a causa de les seves característiques, les aigües grises generades puguin contenir agents que requereixin un

- tractament específic (centres hospitalaris, centres sanitaris, llars i residències de jubilats, etc.).
5. Totes les instal·lacions industrials destinades a rentar vehicles han de tenir un sistema de reutilització d'aigua.
 6. El disseny i el dimensionat de les instal·lacions són els previstos en l'annex H.

Article 10. Estalvi en zones verdes

1. Disseny bàsic de les zones verdes

El disseny bàsic de las zones verdes seguirà les pautes de xerojardineria o jardineria de baix consum d'aigua següents:

- Respectar l'estructura natural del terreny.
- Reduir la superfície ocupada per las zones de consum elevat d'aigua, com la gespa, en favor de les formacions menys exigents. Normalment aquesta elecció requereix disminuir la superfície dedicada a la gespa i augmentar la d'arbres, arbusts o plantes d'entapissar.
- Seleccionar espècies amb requeriments d'aigua modestos o que, senzillament, no necessiten reg una vegada han arrelat bé.
- Incorporar recobriments de sòl que redueixen les pèrdues d'aigua per evaporació, i que, alhora, produeixen agradables efectes estètics. Es tracta de cobrir algunes superfícies del jardí amb materials com ara pedra, grava, escorça d'arbres, etc.
- Crear zones d'ombra, que redueixen el poder dessecant del sol.
- Utilitzar sistemes de reg eficient i distribuir les plantes en grups amb necessitats de reg similars.

L'annex I inclou una llista d'espècies recomanades.

En superfícies de més de 1.000 m² la gespa ocuparà com a màxim del 15% de la superfície.

2. Dotació d'aigua

D'acord amb el disseny bàsic de les zones verdes establert en l'apartat a, la utilització d'aigua potable per al reg de jardins es limitarà a un màxim de 1.600 m³/ha/any.

3. Sistema de reg

c.1. El sistema de reg s'ha d'adequar a la vegetació. S'utilitzaran aquells que minimitzen el consum d'aigua com la microirrigació, el reg per degoteig, una xarxa d'aspersors regulats per programador horari o detectors d'humitat per controlar la freqüència del reg, sobretot els dies de pluja. Tant com sigui possible, s'ha de regar amb aigua procedent dels captadors d'aigua de pluja o dels sobreexidors de piscines, convenientment desclorada.

c.2. El disseny de les noves zones verdes públiques o privades de superfície igual o superior a 400 m² ha de considerar la possibilitat d'usar aigües pluvials i/o regenerades més que no pas aigua potable, i redactar un programa anual de manteniment que, en tot cas, inclourà sistemes per a l'estalvi d'aigua consistents en:

c.2.a. Comptador d'aigua específic per a la zona de reg.

c.2.b. Programadors de reg ajustats a les necessitats hídriques concretes de la plantació.

c.2.c. Sensors de pluja, d'humitat del sòl i/o de vent, en el cas que aquests factors puguin modificar les necessitats de reg.

c.2.d. Detectors de fuites.

c.2.e. Aspersors de curt abast a les zones de gespa.

c.2.f. Reg per degoteig a les zones arbustives i arbrades.

c.2.g. Sistemes de prevenció d'escolament.

- La qualitat de les aigües regenerades ha de garantir el compliment dels valors establerts en l'annex G.
- Disposaran de sistemes de control i alarma de fuites les canonades de les instal·lacions de gran consum, les superfícies ajardinades de més de 1.000 m² o les que utilitzen aigües regenerades pel reg.

Article 11. Dipòsits de regulació

En el cas d'edificis amb dipòsits de regulació i bombeig, les dimensions d'aquests dipòsits han de ser les mínimes necessàries per a un funcionament correcte. En tots els casos, aquests dipòsits han de tenir un comptador d'aigua d'entrada, han de superar revisions quinquennals i disposar d'un certificat d'estanqueïtat.

Article 12. Refrigeració

Els edificis d'ús públic de nova construcció han de disposar d'un sistema de refrigeració de circuit tancat d'aigua.

Per aquest ús, s'estudiarà la possibilitat d'emprar fonts alternatives de proveïment.

Article 13. Impacte visual

- a. En els sistemes de proveïment d'aigua regulats en aquesta ordenança s'han d'aplicar les normes urbanístiques destinades a evitar la desfiguració de la perspectiva del paisatge o perjudicis en l'harmonia paisatgística o arquitectònica i també els contraris a la preservació i protecció d'edificis, conjunts, entorns i paisatges inclosos en els corresponents catàlegs o plans urbanístics de protecció del patrimoni.
- b. L'òrgan municipal competent ha de verificar l'adequació de les instal·lacions a les normes urbanístiques i valorar-ne la integració arquitectònica, tant com els possibles beneficis i perjudicis ambientals.
- c. En les edificacions noves i en les addicions a les ja existents, seran d'aplicació els sistemes d'estalvi d'aigua objecte d'aquesta ordenança, les determinacions contingudes en les normes de planejament vigents sobre elements tècnics de les instal·lacions i la seva implantació per damunt de l'alçat regulador de l'edifici.
- d. Si, per motius tècnics, el dipòsit no està soterrat, tindrà consideració d'instal·lació de serveis i haurà d'incorporar sistemes que evitin l'impacte visual i estètic.
- e. Juntament amb aquestes determinacions, totes les actuacions en els edificis on s'instal·li un sistema d'estalvi d'aigua han de preveure les mesures necessàries per integrar-lo adequadament i amagar el conjunt de captadors i altres equips complementaris de la millor manera possible, a fi d'evitar un impacte visual indesitjable.

Article 14. Senyalització

El disseny de les instal·lacions d'aprofitament d'aigua de pluja, de reutilització de l'aigua sobrant d'aigües grises ha de garantir que aquestes instal·lacions no es confonen amb les d'aigua potable, i, així mateix, han d'assegurar la impossibilitat de contaminar el proveïment. Per això, aquestes instal·lacions han de ser independents de la xarxa de proveïment d'aigua potable i estar senyalitzades tant en els punts de proveïment com en els dipòsits d'emmagatzematge o tractament – concretament, d'acord amb el Reial decret 485/1997, del 14 d'abril, sobre disposicions mínimes en matèria de senyalització de seguretat i salut en el treball (BOE núm. 97 de 23 d'abril).

Aquesta senyalització consisteix en un pictograma amb una aixeta negra sobre fons blanc, vores i banda (transversal descendent d'esquerra a dreta travessant el pictograma a 45° respecte a l'horitzontal) vermelles (el vermell ha de cobrir com a mínim el 35% de la superfície del senyal). Aquest rètol ha d'estar en llocs fàcilment visibles en tots els casos.

A més, totes les canonades d'aquestes instal·lacions han de ser fàcilment diferenciables de la resta i, per això, han de ser específiques per a l'aigua no potable i estar senyalitzades de manera diferenciada.

S'haurà de tenir en compte la normativa espanyola - UNE 1063; 2000, així com la recomanació ISO/R 508. Malgrat que com que no permeten diferenciar l'aigua potable de l'aigua no potable; també s'haurà de tenir en compte la normativa francesa - NF X 08-100, de senyalització).

CAPÍTOL III

Utilització, manteniment i control

Article 15. Utilització i manteniment

1. Els usuaris de l'immoble o activitat dotats de sistemes d'estalvi d'aigua estan obligats a fer-ne un ús efectiu, amb prohibició de tota manipulació per inutilitzar-los totalment o parcialment i/o eliminar-los.
2. Revisió i comprovació dels comptadors d'aigua. Considerant la importància dels comptadors per a l'estalvi d'aigua, les empreses proveïdores estan obligades a fer-ne una revisió i comprovació, sota la seva responsabilitat, amb una freqüència inferior a deu anys.
3. El propietari o llogater de l'edifici, construcció i/o instal·lació dotat d'aquests sistemes d'estalvi d'aigua està obligat a fer-ne les operacions de manteniment i les reparacions, d'acord amb les indicacions del fabricant, necessàries per mantenir les instal·lacions en perfecte estat de funcionament, eficàcia i eficiència.
4. En especial, en els sistemes de reutilització d'aigües, cal fer neteges periòdiques, que consistiran, pel cap baix, en la neteja de filtres un mínim de dues vegades l'any i llur reposició quan se n'esgoti la vida útil. A més a més, la neteja dels dipòsits d'emmagatzematge d'aigua també s'ha de fer, com a mínim, una vegada l'any. No obstant això, se seguiran les indicacions recomanades pel fabricant dels equips o del responsable de mantenir-los, sempre que aquests límits siguin superiors als mínims abans indicats.
5. Excepte en les instal·lacions corresponents a habitatges unifamiliars, totes les instal·lacions d'aigües grises han de disposar d'un contracte de manteniment que contempli la revisió del sistema de depuració amb una freqüència mínima de dues vegades l'any.
6. En els habitatges de nova construcció, mentre no estigui constituïda la comunitat de veïns el promotor resta obligat a subscriure el contracte de manteniment abans esmentat, que haurà de tenir una durada mínima de dos anys.

L'incompliment d'aquesta obligació serà causa de denegació de les llicències que es sol·licitin, i de manera especial de la llicència de primera ocupació

Article 16. Obligacions del titular

- En cas de venda o arrendament de l'edifici o construcció, el propietari de l'immoble ha de tenir al corrent la revisió de les instal·lacions del sistema d'aprofitament de les aigües pluvials, mitjançant el document pertinent expedit per l'industrial autoritzat, i facilitar a l'adquirent o llogater una còpia del document de descripció dels sistemes d'estalvi d'aigua instal·lats a l'edifici o construcció.
- En el moment de presentar la corresponent llicència d'obres de nova construcció o rehabilitació, el titular de l'immoble hi ha d'adjuntar, conjuntament o separatament, un projecte bàsic amb la determinació de les instal·lacions i els càlculs, que justifiquin el compliment d'aquesta ordenança.
- L'atorgament de la llicència i l'autorització de les instal·lacions, un cop executades les obres, requereix la presentació d'un certificat acreditatiu emès per un tècnic

competent, que faci constar que les instal·lacions executades s'ajusten al projecte i que funcionen.

Article 17. Inspecció i control

a) Inspecció

- a.1. Es reconeix la condició d'autoritat al personal al servei d'aquest Ajuntament que tingui encomanat l'exercici de funcions d'inspecció, d'acord amb el que disposa la legislació urbanística.
- a.2. En exercici d'aquesta activitat, el personal municipal pot fer totes les inspeccions que consideri necessàries en les instal·lacions de l'edifici o activitat, amb vista a comprovar l'acompliment de les previsions d'aquesta ordenança; els fets que constati tindran valor probatori, d'acord amb el que estableix la legislació de procediment administratiu comú.
- a.3. Una vegada comprovada l'existència d'anomalies en les instal·lacions o en el seu manteniment, l'òrgan municipal corresponent practicarà els requeriments que pertoqui i dictarà les ordres d'execució que corresponguin per assegurar el compliment d'aquesta ordenança, que podran anar acompanyades d'altres mesures per assegurar la protecció de la legalitat urbanística.
- a.4. Per assegurar el compliment dels requeriments i les ordres d'execució cursades, l'Ajuntament pot imposar multes coercitives reiterades, que seran independents de les sancions que puguin imposar-se amb aquest caràcter i compatibles amb aquestes, de conformitat amb la legislació en matèria de procediment administratiu comú. L'import d'aquestes sancions pot arribar fins a 3.000 euros.

b) Control

- b.1. Els serveis tècnics municipals poden controlar, en qualsevol moment, la correcta preinstal·lació, instal·lació i bon funcionament de tots els sistemes d'estalvi d'aigua mitjançant els mètodes de mesura i control que estimin convenients.
- b.2. A aquest efecte, en les inspeccions que realitzin poden sol·licitar tots els documents sobre les instal·lacions que considerin necessaris per garantir l'estalvi eficient de l'aigua.
- b.3. Si es comprova que una instal·lació o el seu funcionament no s'ajusta a aquesta ordenança, l'òrgan municipal competent practicarà els requeriments que siguin procedents i, si cal, resoldrà la restauració de la realitat física alterada que correspongui per assegurar-ne el compliment.
- b.4. L'òrgan municipal competent pot imposar multes coercitives per assegurar el compliment dels requeriments de control i les resolucions cursades.
- b.5. L'àmbit de gestió municipal encarregat del compliment d'aquesta ordenança registrarà els sistemes d'aigües grises instal·lats al municipi i en farà el seguiment i control. Per a cada instal·lació haurà de disposar, com a mínim, de l'esquema tècnic, dades de l'instal·lador, i dades del titular, propietari o responsable.

Article 18. Informació als usuaris

1. En el moment de la compra o lloguer de l'edifici o construcció cal informar l'usuari mitjançant el lliurament d'instruccions protocol·litzades sobre la utilitat, el funcionament i el manteniment de les instal·lacions dels sistemes d'estalvi d'aigua.
2. El promotor i/o venedor en cas de successives compravendes és responsable d'informar el comprador de l'existència dels sistemes d'estalvi d'aigua. Així mateix, el propietari és responsable d'informar els usuaris en cas que l'edifici o construcció sigui destinat a lloguer.

3. Els instal·ladors autoritzats de sistemes d'estalvi d'aigua també han d'informar mitjançant instruccions protocol·litzades sobre la utilitat, funcionament i manteniment de les instal·lacions.

Article 19. Mesures de protecció i restauració

1. Les obres i usos que incompleixin els preceptes d'aquesta ordenança donaran lloc a que l'alcalde o regidor delegat dicti les mesures necessàries per restablir la legalitat infringida o la realitat física alterada, d'acord amb els procediments de protecció de la legalitat previstos tant en la legislació urbanística com en la legislació en matèria d'habitatge i medi ambient.
2. Sens perjudici del que s'ha exposat a l'apartat anterior, l'incompliment de les previsions d'aquesta ordenança pot implicar també la caducitat o retirada de la llicència o permís municipal d'edificació o d'activitat, així com la suspensió de les obres i dels usos corresponents.

CAPÍTOL IV

Infraccions, sancions i procediment sancionador

Article 20. Infraccions

Són infraccions al règim establert en aquesta ordenança les previstes en la legislació general sobre habitatge i medi ambient i, en particular, les següents:

- a) Constitueixen infracció molt greu:
 - a.1. No instal·lar o, si n'hi ha, no utilitzar els sistemes d'estalvi d'aigua quan sigui obligatori i d'acord amb el que preveu aquesta ordenança.
 - a.2. No senyalitzar la potabilitat de les aigües en les instal·lacions pertinents (article 14 de l'ordenança).
- b) Constitueixen infraccions greus:
 - b.1. La instal·lació incompleta o insuficient dels sistemes d'estalvi d'aigua que corresponen, atenent les característiques de l'edificació i les exigències fixades per a cada sistema d'estalvi d'aigua.
 - b.2. La senyalització insuficient de la potabilitat de les aigües en les instal·lacions pertinents (article 14 de l'ordenança), quan això pugui permetre la mescla d'aigua potable i no potable.
 - b.3. La realització d'obres, la manipulació de les instal·lacions o la manca de manteniment que comporti la disminució superior al 50 % de l'efectivitat de les instal·lacions.
 - b.4. La no informació degudament protocol·litzada per part de qui correspongui sobre els sistemes d'estalvi d'aigua instal·lats a l'edifici o construcció.
 - b.5. L'incompliment dels requeriments i ordres d'execució dictats per assegurar el compliment d'aquesta ordenança.
 - b.6. L'impediment de l'accés a l'interior dels edificis i/o instal·lacions als agents i inspectors municipals, en exercici de les seves funcions, habilitats a tal efecte, o la negativa a presentar als agents i inspectors la informació que puguin sol·licitar en exercici de les seves funcions.
- c) Constitueixen infraccions lleus:

Qualsevol altre incompliment de la present ordenança no definit com a infracció greu o molt greu.

Article 21. Sancions

Les sancions que corresponen per la comissió d'infraccions al règim d'aquesta ordenança, amb independència de les actuacions municipals tendents a impedir les utilitzacions a què doni lloc la infracció, són les següents:

- a) Per infraccions lleus, multa fins a 750,00 €.
- b) Per infraccions greus, multa de 750,00 € fins a 1.500,00 €.
- c) Per infraccions molt greus, multa de 1.500,00 € fins a 3.000,00 €.

L'òrgan competent per resoldre els procediments sancionadors serà l'Alcaldia o l'òrgan delegat a tal efecte.

Article 22. Multes coercitives

En cas d'incompliment de les obligacions derivades dels requeriments formulats a l'empara del que estableix aquesta ordenança, de conformitat amb el que estableix l'article 33 de la Llei 3/2003, de 4 de novembre, pel qual s'aprova el Text refós de la legislació en matèria d'aigües de Catalunya, es poden imposar multes coercitives fins a la quantitat màxima de 300,00 € cadascuna i amb un màxim de tres de consecutives.

Article 23. Procediment sancionador

El procediment sancionador, les circumstàncies de qualificació de les infraccions i les mesures complementàries a les sancions són els que s'estableixen en la legislació urbanística i sobre habitatges de Catalunya, essent en tot cas aplicable la Llei bàsica estatal 39/2015, d'1 d'octubre, del Procediment Administratiu Comú de les Administracions Públiques i el Decret 278/1993, de 9 de novembre, sobre el procediment sancionador d'aplicació als àmbits de competència de la Generalitat o altra normativa que en cada moment es pugi dictar en la matèria.

DISPOSICIONS TRANSITÒRIA, DEROGATÒRIA I FINAL

Disposició transitòria

A les actuacions afectades per aquesta ordenança, respecte a les quals s'hagi demanat llicència d'obres o d'ús (ambiental o permís ambiental) i que es trobin en tramitació abans de l'entrada en vigor de la present ordenança, els serà d'aplicació el règim jurídic vigent en el moment d'incoar l'expedient de legalització.

Disposició derogatòria

Queden derogades totes les disposicions municipals que s'oposin a aquesta ordenança, la contradiguin o hi resultin incompatibles.

Disposició final primera. Aplicació i interpretació

Aquesta ordenança serà de compliment obligat a tot el terme municipal de Vilagrassa. Els casos no previstos seran solucionats, en principi, pel responsable delegat d'aquest àmbit de l'Ajuntament de Vilagrassa.

Disposició final segona. Incorporació de nova legislació i autorització de refosa

Tota norma bàsica de rang superior que s'aprovi en un futur i que faci referència a aspectes regulats en aquest reglament s'hi incorporarà automàticament.

Així mateix, la normativa referenciada en aquesta ordenança que resti modificada o derogada s'entendrà automàticament reemplaçada per la norma vigent que correspongui

Disposició final tercera. Entrada en vigor

La present ordenança entrarà en vigor una vegada complerts els tràmits legals d'aprovació i publicació de l'aprovació definitiva i del text íntegre en el Butlletí Oficial de la Província de Lleida i hagin transcorregut el termini de 15 dies hàbils que preveu l'article 65.2 de la Llei 7/1985, de 2 d'abril, reguladora de les bases del règim local. Així mateix, regirà de manera indefinida fins a la seva derogació o modificació expresses.

ANNEXOS

Annex A: Definicions

A l'efecte d'aquesta ordenança, cal entendre per:

- Sistemes d'estalvi d'aigua: Tot mecanisme o instal·lació que té per objecte una reducció del consum d'aigua.
- Sistemes de captació d'aigües pluvials: Tot mecanisme o instal·lació que té per objecte la recollida i emmagatzematge de l'aigua de pluja.
- Sistemes d'aigua sobrant de piscines: Tot mecanisme o instal·lació que té per objecte la captació i emmagatzematge de l'aigua procedent dels sistemes de renovació d'aigua de piscines.
- Airejadors: Economitzadors per a aixetes i dutxes que redueixen el cabal introduint aire en el flux d'aigua.
- Reductors de cabal: Limitadors de cabal que permeten reduir el volum d'aigua subministrat a aixetes i dutxes.
- Sistemes d'aigües grises: Tot mecanisme o instal·lació que té per objecte la captació i el condicionament d'aigües ja utilitzades, a excepció de les que continguin greixos o restes fecals, per omplir les cisternes dels inodors i altres usos no potables.

Annex B: Jerarquització d'accions per implantar una utilització eficient de l'aigua

Criteris i paràmetres establerts d'acord amb els criteris generals de planificació de mesures aplicables a municipis de menys de 10.000 habitants.

	Fase inicial	Fase mitjana	Fase avançada
Mesura generalitzada	- En origen. - Als consumidors. - Ús públic.	- A termini fix. - Anàlisi de la precisió de les mesures.	- Manteniment de comptadors.
Comptabilitat de l'aigua i control de pèrdues	- Comptabilitat bàsica. - Reparació de les pèrdues conegudes.	- Anàlisi aigua no comptabilitzada. - Auditories de l'aigua i detecció de pèrdues i estratègies d'arranjament i eficiència.	- Programa de prevenció de pèrdues.
Cost i preus	- Seguiment del cost. - Estructura de les tarifes.	- Anàlisi del cost. - Tarifes orientades a l'estalvi.	- Estructura de tarifes avançada. - Tipus d'usuaris i d'usos.
Informació i educació	- Rebuts comprensibles i informació disponible.	- Rebuts i tríptics informatius. - Programes escolars. - Programes	- Cursos de formació per a professionals del sector. - Comitès de

		d'educació general.	participació dels usuaris.
--	--	---------------------	----------------------------

Annex C: Descripció de les accions per implantar una utilització eficient de l'aigua en els municipis

- Tarificació.-

L'Ajuntament o l'empresa responsable de l'abastament d'aigua ha d'establir unes tarifes progressives que, al mateix temps que protegeixen un nivell bàsic de consum atenent al nombre d'usuaris en l'habitatge, amb un llindar bàsic entre uns 110 i 130 litres per persona i dia, sancionin el consum excessiu i premiïn l'estalvi. Per sobre d'aquest nivell el cost ha de sancionar la no eficiència i el consum.

Hi ha sistemes de tarifes temporals o estacionals que tenen l'avantatge principal de reduir la demanda tot incrementant els preus durant els períodes estiuencs o de sequera, amb la qual cosa contribueixen a recórrer a la construcció de noves obres o a la restricció en la prestació de serveis amb el cost econòmic, ambiental i d'imatge que això comporta.

- Comptadors.-

La col·locació de comptadors nous i el control continuat del consum, i no tan sols conèixer el consum d'un període passat, millora la informació sobre el funcionament del sistema tant al subministrador com a l'abonat.

A més a més, es redueixen les minves en el rendiment hidràulic causades per l'escassa sensibilitat i seguretat dels comptadors antics. L'Ajuntament prioritzarà el compliment d'aquests requisits en tota la xarxa.

- Inversió en les xarxes de distribució.-

La inversió en el manteniment i renovació de les xarxes de distribució és primordial. S'estableix l'objectiu del 85% com a ràtio d'eficiència de la xarxa així com el caràcter prioritari de les actuacions que tinguin per objectiu assolir-lo.

- Compres públiques exemplars

L'administració ha d'actuar com a exemple per a la resta de la societat.

La mateixa administració ha de tenir en consideració tots els criteris mediambientals en els processos d'adjudicació de contractes i en particular en l'ús eficient de l'aigua.

En els seus edificis emblemàtics (casa de la vila, etc.) o importants per si mateixos (centres educatius) la instal·lació de tecnologia eficient hauria de ser una prioritat.

- Campanyes educatives

S'hauria de destinar un 1% del pressupost municipal en matèria d'aigua o de la companyia subministradora d'aigua a campanyes de foment d'un ús més racional de l'aigua. Aquests recursos es destinarien a campanyes educatives permanents d'informació a la població sobre els beneficis ambientals, socials i individuals d'instal·lar tecnologies eficients en l'ús de l'aigua i el desenvolupament d'hàbits d'estalvi i altres mesures que permetin agilitar la difusió de les tecnologies d'estalvi entre els diferents usuaris, com també a campanyes de sensibilització dirigides a millorar la qualitat de l'abocament.

També, per aconseguir un major impacte d'aquestes campanyes educatives, s'hi haurien d'involucrar els diferents sectors professionals de la gestió de l'aigua en el municipi.

Annex D: Característiques tècniques i descripció dels mecanismes estalviadors d'acord amb les millors tecnologies disponibles (article 3)

I. CARACTERÍSTIQUES TÈCNIQUES DELS MECANISMES ESTALVIADORS

I.1. Comptadors individuals

S'establirà com a màxim una distància de 15 metres entre els escalfadors d'aigua individuals i les aixetes.

I.2. Reguladors de pressió

Per garantir la pressió adequada a cada altura o nivell topogràfic d'entrada de l'aigua als edificis i construccions, s'instal·larà un regulador de pressió que permeti la sortida d'aigua potable amb una pressió màxima de dos quilograms i mig per centímetre quadrat (2,5 kg/cm²) durant tots els mesos de l'any a cada habitatge o en els pisos més alts dels edificis amb diverses plantes.

I.3. Mecanismes estalviadors

I.3.1. Mecanismes per a aixetes i dutxes

S'han d'instal·lar mecanismes que permetin regular el cabal d'aigua, airejadors, economitadors d'aigua o similars o bé mecanismes reductors de cabal, de manera que per a una pressió de 2,5 kg/cm² tinguin un cabal màxim de vuit litres minut (8 l/min) en el cas de les aixetes, i de deu litres minut (10 l/min) les dutxes.

Les aixetes d'ús públic, a més de mecanismes reductors de cabal, han de disposar de temporitzadors o de qualsevol altre mecanisme similar de tancament automàtic que dosifiqui el consum d'aigua i limiti les descàrregues a un màxim de mig litre (0,5 l).

I.3.2. Mecanismes per a cisternes d'inodors i urinaris

Les cisternes dels inodors d'edificis de nova construcció han de tenir un volum de descàrrega màxim de sis litres (6 l) i han de permetre aturar la descàrrega o disposar d'un doble sistema de descàrrega (6 litres: descàrrega completa, 3 litres: descàrrega parcial).

Els inodors dels edificis de nova construcció d'ús públic han de disposar d'un sistema de descàrrega pressuritzada. Abans d'instal·lar aquests aparells s'ha de fer un estudi de pressió a la xarxa. Cada aparell ha de disposar d'una clau unitària de tall.

En els edificis de nova construcció d'ús públic s'instal·laran urinaris equipats de fluxors als urinaris d'homes. El sistema de descàrrega s'activarà individualment a cada urinari. És prohibit de netejar conjuntament els urinaris, així com la neteja automàtica periòdica.

I.4. Mecanismes per a processos de neteja

A les cuines col·lectives de tipus industrial, a les perruqueries i en general a les instal·lacions que utilitzen processos de rentat s'han d'instal·lar aixetes tipus pistola, amb aturada automàtica quan no es fan servir. Quan aquestes aixetes estan fixades sobre un suport permanent, s'hi ha d'instal·lar polsadors de peu.

II. DESCRIPCIÓ DELS MECANISMES ESTALVIADORS

II.1. Aixetes

II.1.1. Aixeta monocomandament

La instal·lació d'aixetes monocomandament en usos de tipus domèstic i residencial s'ha generalitzat gràcies a la facilitat del seu ús. A més, des del punt de vista de l'eficiència, presenten importants avantatges davant les tradicionals amb controls separats d'aigua calenta i freda (bicomandament).

El sistema que utilitzen els monocomandaments es basa en una sèrie de peces de material ceràmic amb un espai mínim entre elles que assegura la pràctica desaparició de fuites i degoteig.

La comoditat d'ús –un mateix control permet regular cabal i temperatura– redueix la pèrdua d'aigua durant operacions com la d'ajustar la temperatura.

Davant d'aquests avantatges, les aixetes monocomandament plantegen alguns inconvenients:

- Quan s'obre una aixeta monocomandament, l'usuari acostuma a accionar-la fins al màxim, i això fa que subministri el màxim cabal possible, que no és gairebé mai totalment necessari.
- La palanca del monocomandament sovint es deixa en un punt intermedi entre els extrems d'aigua freda i calenta, de manera que, quan s'obre, sovint s'utilitza aigua mesclada sense necessitat.

Per evitar aquestes situacions o posar-hi remei quan sigui possible, s'han desenvolupat diferents mecanismes.

- Obertura en fred
Mitjançant aquest sistema, la palanca del monocomandament se situa per defecte en la posició que dona només aigua freda. Per tant, s'ha de fer un desplaçament conscient cap a l'esquerra en el cas de voler aigua calenta.
- Regulador de cabal
La funció d'aquests mecanismes és, simplement, de limitar internament el pas d'aigua, de manera que, en obrir del tot el monocomandament, no disposem del cabal màxim. Hi ha diferents sistemes que persegueixen el mateix fi:
 - a) Limitar el cabal al tub mateix, reduint la secció per la qual passa l'aigua (regulació mitjançant un cargol situat a l'exterior de l'aixeta).
 - b) Discs eficients o ecodiscs (disc amb dents a la part interior i amb diferents tipus de marques situades en la part superior del monocomandament. La seva missió és reduir el recorregut de la palanca).
- Obertura en dues fases
L'obertura es produeix en dues fases amb un límit a mig recorregut de la palanca del monocomandament. Aquest se situa en una posició que proporciona un cabal suficient per als usos habituals (entre 6 i 8 litres/minut). Si es vol un cabal més elevat, s'hi ha d'aplicar una lleugera pressió en sentit ascendent.
L'obertura en dues fases permet reduir el consum de les aixetes monocomandament en més d'un 50%, i disposar d'un gran cabal en el cas que es vulgui obtenir un elevat volum d'aigua en un temps reduït (per omplir recipients, per exemple).

II.1.2. Aixeta termostàtica

Aquest tipus d'aixetes, generalment adaptades a aixetes de dutxa i bany-dutxa, disposen d'un selector de temperatura amb una escala graduada que permet triar la temperatura desitjada per a l'aigua. Hi ha diferents sistemes en funció del tipus de tecnologia utilitzada, però tots es basen en l'ús de materials termosensibles que es contreuen o expandeixen en funció de la temperatura. S'ha constatat un estalvi de fins el 16% d'aigua respecte dels monocomandaments (de fet, més eficients que les aixetes bicomandament de ruleta).

II.1.3. Aixeta amb temporitzador

Les aixetes temporitzades són les que s'accionen prement un botó i que deixen sortir l'aigua durant un temps determinat, transcorregut el qual es tanquen automàticament. En general, aquestes aixetes són utilitzades en casos de risc que l'aixeta continuï oberta sense aprofitament (l'usuari s'oblida de tancar l'aixeta i deixa córrer l'aigua en la fase d'ensabonament a la dutxa, etc.). En edificis públics, la reducció en el consum s'estima entre un 30 i un 40%.

II.1.4. Aixeta electrònica

Dins de les opcions d'aixetes de tancament automàtic, les electròniques són les que ofereixen les màximes prestacions des del punt de vista de la higiene i l'estalvi d'aigua. L'obertura s'activa quan es col·loquen les mans sota el tub de sortida d'aigua. Mentre l'usuari té les mans en posició de demanda d'aigua, el flux és constant, però s'atura immediatament en el moment de retirar-les.

II.1.5. Aixeta: adaptacions d'aixetes ja existents

Es poden millorar les aixetes existents amb opcions senzilles i econòmiques:

- Airejador perlitzador

És un dispositiu que mescla aire amb l'aigua, fins i tot quan hi ha baixa pressió, de manera que les gotes d'aigua surten en forma de perles. Substitueixen els filtres habituals de les aixetes i, malgrat que redueixen el consum, l'usuari no té la sensació de rebre menys aigua. Els airejadors perlitzadors permeten estalviar aproximadament un 40% d'aigua i energia en les aixetes tradicionals.

- Limitador de cabal

Els limitadors de cabal redueixen la quantitat total d'aigua que surt de l'aixeta. Pel seu disseny, funcionen correctament a pressions de servei habituals (entre 1 i 3 bar), però no garanteixen el manteniment d'unes òptimes condicions de servei a pressions baixes. Són molt fàcils de col·locar i es comercialitzen amb acabats en rosques de diferents mides, per poder-les acoblar a diferents aixetes. Tenen un estalvi comprovat d'entre un 40% i un 60%, depenent de la pressió de la xarxa.

II.2. Ruixadors de dutxa

L'estalvi d'aigua de les dutxes eficients s'aconsegueix per diferents mecanismes, que es poden combinar entre ells en funció del model triat.

- Reducció del cabal a 10 litres per minut (a 3 bar de pressió). Aquest cabal garanteix un servei adequat i s'allunya dels 20 litres que, amb aquesta pressió, ofereixen molts capçals de dutxa tradicionals.
- Mescla d'aire amb aigua de manera que el raig proporciona la mateixa sensació de mullena consumint aproximadament la meitat d'aigua.
- La concentració del raig de sortida aconsegueix en les dutxes eficients un estalvi considerable sense reduir la quantitat d'aigua útil per unitat de superfície.

II.3. Inodors

II.3.1. Descàrrega per gravetat

El sistema de descàrrega per gravetat neteja l'inodor mitjançant la força d'arrossegament que porta l'aigua quan cau. L'aigua és emmagatzemada en el tanc posterior situat pràcticament a la mateixa altura que la tassa. El seu ús principal correspon a necessitats domèstiques, on és el sistema més estès. Hi ha diferents sistemes que permeten ajustar el volum de la descàrrega a l'ús que realment necessitem.

- Interrupció de descàrrega

Aquests sistemes permeten aturar el procés de buidar la cisterna d'una manera voluntària, evitant de descarregar-la totalment cada vegada que l'accionem. Aquests mecanismes es basen en els descarregadors tradicionals per a cisternes baixes (tirador o polsador) i la novetat és que permeten aturar la sortida d'aigua de la cisterna en el moment en que es pitja una segona vegada o s'abaixa el tirador.

- Doble polsador

Els mecanismes de doble polsador es basen en la mateixa opció de descàrrega parcial de l'aigua de la cisterna; no obstant això, eviten que

calgui una segona pitjada, amb la qual cosa l'atenció i l'esforç exigits a l'usuari són menors i s'obtenen els resultats d'estalvi d'aigua. Els polsadors estan dividits en dues parts, generalment diferents, amb l'objectiu de diferenciar clarament les dues opcions de descàrrega. Cada una descarrega un volum predeterminat d'aigua; les combinacions més comunes són de 3 i 6 litres.

II.3.2. *Descàrrega pressuritzada*

Els sistemes de descàrrega pressuritzada s'accionen mitjançant una aixeta dotada de tancament automàtic (mecànic o electrònic) instal·lat sobre una derivació de la xarxa interior d'aigua. Com que la pressió prové de la xarxa, i no de la columna d'aigua a la cisterna, assoleix una elevada potència de descàrrega, i això permet un rentat molt eficaç. S'acostumen a col·locar en instal·lacions d'ús públic.

La necessitat de disposar d'elevada pressió a la xarxa per a cada possible fluxor a instal·lar, requereix un rigorós estudi de la pressió i uns grans diàmetres de canonades, vàlvules etc. Per això, és imprescindible fer un control de fuites, perquè l'elevat cabal que ofereixen algunes aixetes (fins a 90 litres per minut) pot convertir un simple degoteig en una important pèrdua d'aigua.

Així mateix, i a causa de l'elevat cabal de sortida, convé ajustar de manera molt precisa el temps d'obertura dels sistemes de descàrrega.

Per reduir aquests inconvenients s'han d'instal·lar claus unitàries de tall a cada fluxor. Aquestes claus permetran tancar el flux d'aigua d'una manera senzilla i ràpida en el moment que es detecta una deficiència.

- Fluxors / temporitzadors

L'accionament d'aquests sistemes de descàrrega es dona quan es fa pressió sobre un mecanisme que permet el pas de l'aigua. La instal·lació de fluxors en inodors se centra principalment en instal·lacions de tipus públic, per a les quals ofereix una important sèrie d'avantatges:

- Com que no cal omplir cisternes, els fluxors estan sempre preparats per descarregar i no hi ha temps d'espera entre usos.
- L'elevada pressió de l'aigua permet una descàrrega molt eficaç en poc temps i, per tant, una neteja exhaustiva.
- Els fluxors ocupen poc espai i tenen poques zones exposades al vandalisme. Igual que en els mecanismes de les cisternes, hi ha marques que ofereixen la possibilitat que els fluxors disposin de doble polsador.

- Electrònics

D'estructura semblant als sistemes de descàrrega amb temporitzador, presenten la particularitat de ser accionats mitjançant un sistema electrònic activat per detectors de presència o cèl·lules fotoelèctriques. Els sistemes d'interrupció de la descàrrega solen tenir un temporitzador. Generalment, el tancament és gradual per evitar els anomenats cops d'aresta.

II.4. Urinaris

La descàrrega en urinaris no ha de ser excessiva, ja que les mateixes característiques de disseny de l'urinari permeten estalviar aigua. L'elecció d'un correcte sistema de descàrrega, permet combinar la màxima higiene amb un estalvi important d'aigua.

II.4.1. *Fluxors / temporitzadors*

L'accionament d'aquests sistemes de descàrrega es produeix per la pressió sobre un mecanisme que permet el pas de l'aigua. A diferència dels fluxors dels inodors, aquests sistemes no necessiten una pressió elevada, per la qual cosa es poden adaptar a la xarxa de qualsevol edifici.

II.4.2. *Electrònics*

Aquests sistemes incorporen detectors de presència que permeten una descàrrega en el moment que l'usuari es retira de l'urinari. A més, n'hi ha que fan una petita descàrrega inicial en posar-s'hi davant.

II.4.3. *Urinaris sense aigua*

És una tècnica molt poc comuna a Europa. Els urinaris sense aigua s'assemblen als urinaris convencionals, però n'eliminen les canonades de dotació d'aigua per a neteja, així com els fluxors o sensors. Els procediments diaris de neteja són els mateixos que els de l'urinari de fluxòmetre.

A la sortida de l'urinari es posa un cartutx degradable amb un producte per evitar males olors i que s'ha de canviar en funció dels usos (fins a uns 1.500 usos).

II.5. Mecanismes d'estalvi a la indústria – processos de neteja

Són mesures vinculades a l'optimització de les operacions de neteja.

II.5.1. *Neteja en sec*

Es pot fer manualment o mecànicament, i té com a finalitat, per una banda, l'eliminació dels cabals d'aigua necessaris per a la neteja i, per l'altra, evitar l'abocament de substàncies sòlides.

II.5.2. *Neteja a alta pressió*

Per augmentar l'eficàcia de la neteja es poden utilitzar sistemes d'alta pressió (xarxa interna de l'establiment o màquines individuals de neteja a alta o mitjana pressió).

II.5.3. *Sistemes de neteja CIP (Clean In Place: Neteja en el lloc)*

Un sistema de neteja CIP és un conjunt de dispositius i canalització amb vàlvules i instrumentació que permet la recuperació de l'aigua, àcids, bases, detergents i desinfectants.

S'utilitza en els processos de neteja dels camions cisterna, dipòsits i instal·lacions.

Annex E: Disseny i dimensions de les instal·lacions d'aprofitament d'aigua de pluja (article 7)

El sistema de captació d'aigües pluvials ha de constar de canalitzacions exteriors (canals) de conducció de l'aigua de pluja, un sistema de decantació o filtrat d'impureses, i un aljub o dipòsit d'emmagatzematge.

1. El disseny de la instal·lació, dels sistemes d'aigües pluvials o grises, ha de garantir que l'aigua dipositada no es pugui confondre amb l'aigua potable i la impossibilitat de contaminar el seu subministrament. Calen, per tant, sistemes de doble seguretat per no barrejar aquesta aigua amb la potable o bé la instal·lació d'un sistema d'interrupció de flux.
2. Càlcul de la capacitat del dipòsit de pluvials

- 2.1. *Per a habitatges unifamiliars*, la capacitat s'estableix en 1m³ per cada 17m² de coberta, amb un mínim de 20 m³.

En el cas que la grandària del solar superi la de les cobertes en més del 10%, s'ha d'augmentar la capacitat en 4m³ per cada 100 m² de solar en zones amb precipitacions anuals mitjanes inferiors a 600 mm/any, 2m³ per cada 100 m² en zones amb precipitacions entre 600 i 900 mm/any, i en 1m³ en les zones amb precipitacions superiors a 900 mm/any.

S'estableix un màxim de 60 m³ per a les zones amb precipitacions mitjanes superiors a 600 mm/any i de 90 m³ per a zones amb precipitacions inferiors a aquest valor.

- 2.2. *Per a habitatges plurifamiliars*, el càlcul s'estableix com el resultat d'un polinomi que integra la precipitació, superfície de captació, nombre d'usuaris i, si n'hi ha, extensió de jardí, amb un mínim de vint-i-cinc metres cúbics (25 m³). Si considerem:

P = factor de precipitació (1-per a precipitacions anuals mitjanes inferiors a 600 mm, 0,5-per a precipitacions entre 600 i 900 mm, 0,25 per a precipitacions superiors a 900 mm),

C = m² de cobertes susceptibles de recollida d'aigua de pluja,

U = nombre d'usuaris (normalment 5 per a cada habitatge), **J** = m² de jardins o zones verdes,

G = factor aigües grises (1-sense reutilització d'aigües grises, 0,5 amb reutilització d'aigües grises), **V** = volum del dipòsit d'aigua pluvial,

El volum final resulta igual a:

$$V = C/17 + U \cdot G + J \cdot P/25$$

3. El sobreexidor es connecta a la xarxa o sistema d'evacuació de pluvials i disposarà d'una alimentació des de la xarxa municipal d'abastament per a casos en que el règim pluviomètric no garanteixi el reg durant l'any. La connexió des de la xarxa municipal no pot entrar en cap cas en contacte amb el nivell màxim del dipòsit i cal vigilar les seves condicions sanitàries.

4. En el cas dels hotels, el volum del dipòsit d'emmagatzematge es calcula amb la mateixa fórmula de l'apartat 2, amb un mínim de trenta metres cúbics (30 m³). En aquest cas el nombre d'usuaris (**U**) serà igual al nombre de llits de l'hotel.

El dipòsit ha de tenir una alimentació independent des de la xarxa municipal sense que en cap cas puguin ajuntar-se les aigües de tots dos orígens. Aquesta alimentació no pot entrar en contacte amb el nivell màxim del dipòsit i s'ha de tenir cura de les condicions sanitàries de l'aigua emmagatzemada. El sobreexidor es conduirà al sistema d'evacuació d'aigües pluvials.

Als edificis d'usos diversos (oficines, naus destinades a ús industrial o magatzems, etc.) s'han de recollir les aigües de cobertes i es disposarà d'un dipòsit d'emmagatzematge mínim de deu metres cúbics (10 m³) de capacitat. Hi haurà l'alternativa de connexió a la xarxa municipal de proveïment, com en els casos anteriors, i s'impedirà que puguin posar-se en contacte les aigües de tots dos orígens. Igualment es tindrà cura de les condicions sanitàries de l'aigua emmagatzemada. El sobreexidor es conduirà cap el sistema d'evacuació d'aigües pluvials.

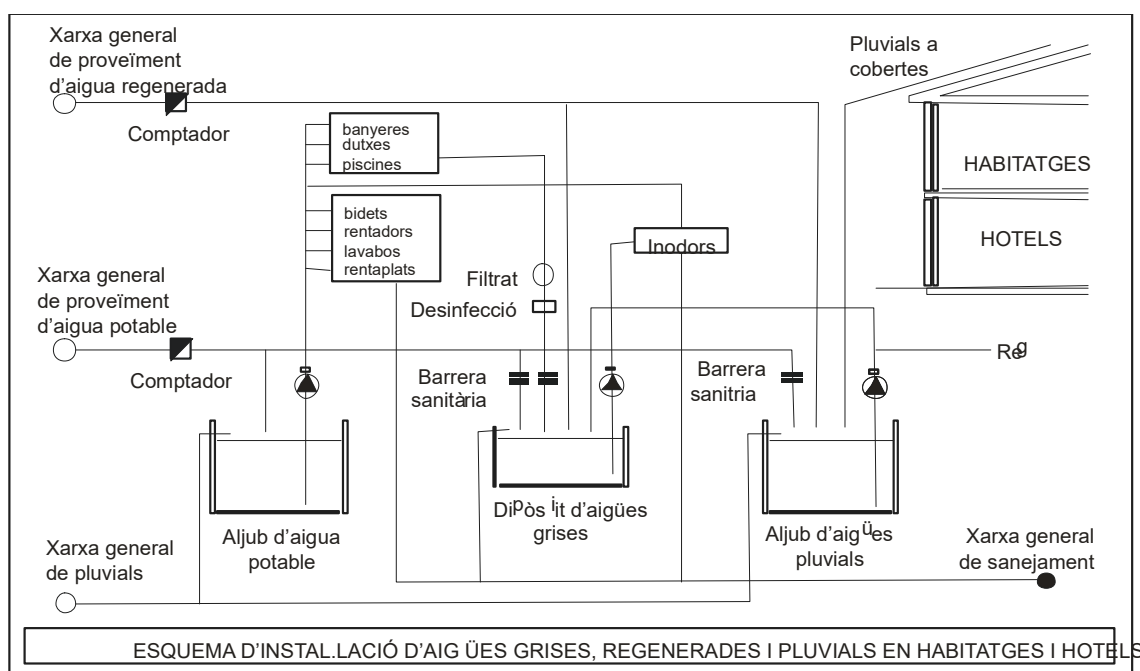

- Per a la prevenció i el control de la legionel·losi, tots els elements de la instal·lació, han de resistir una temperatura màxima de 70 ° C i una cloració de 30 mg/l de clor residual lliure (Real Decreto 487/2022, de 21 de junio, por el que se establecen los requisitos sanitarios para la prevención y el control de la legionelosis, BOE núm. 148 de 22 de juny de 2022 i DECRET 352/2004, de 27 de juliol, pel qual s'estableixen les condicions higienicosanitàries per a la prevenció i el control de la legionel·losi).
- Per a la màxima garantia de les instal·lacions, totes s'han de regir per les "Normas básicas para las instalaciones interiores de suministro de agua", i en especial pel títol 2º "Protección contra retornos de agua a las redes públicas de distribución, apartats de 2.1.4. al 2.7 i pel títol 5º, apartat 5.7: Depósitos de reserva (5.7.1 al 5.7.6, tots dos inclusivament) de l'Ordre de 9 de desembre de 1975, per la qual s'aproven aquestes normes.

Annex F: Disseny i dimensions de les instal·lacions de reutilització d'aigua sobrant de piscines (article 8)

- El sistema de reutilització d'aigua sobrant de piscines ha de tenir un mecanisme que faciliti la canalització soterrada d'aquesta aigua cap a un dipòsit d'emmagatzematge.
- El càlcul de les dimensions d'aquest dipòsit es farà en funció de l'aigua que renovi la piscina, l'espai disponible i la superfície de reg o l'ús al qual es destinarà. El seu volum no pot ser inferior a un metre cúbic (1 m³) per cada tres metres quadrats (3 m²) de superfície lliure de la piscina. Aquest dipòsit no és necessari si es fa servir per omplir les cisternes dels inodors en un dipòsit conjunt amb el d'aigües grises.
- Quant a característiques tècniques, el dipòsit ha d'ajustar-se al que disposa l'annex E anterior.
- Per minimitzar costos i aprofitar eficientment l'espai, es permetrà l'emmagatzematge conjunt de les aigües de pluja i les sobrants de piscines en un mateix dipòsit sempre que es garanteixi el tractament d'aquesta aigua mitjançant filtres i l'eliminació del clor residual.
- Considerant el cost ambiental de l'aigua, les economies d'escala i la facilitat per al lleure col·lectiu, les noves urbanitzacions disposaran preferentment de piscines comunitàries. Les seves dimensions es modularan a raó dels habitants potencials en una proporció màxima en volum de dos metres cúbics (2 m³) per habitant. La superfície màxima es fixa en un metre quadrat (1 m²) per habitant. En els casos en que aquesta norma sigui de compliment impossible o difícil, s'haurà de justificar la necessitat d'autoritzar piscines individuals o de no complir els requisits relatius a dimensions.

Annex G: Qualitat de les aigües grises depurades (article 9)

El tractament ha de garantir una qualitat de las aigües grises que iguali o millori els valors assenyalats a continuació:

Ús de l'aigua residual depurada	Tractament indicatiu	Criteris de qualitat					
		Biològica		Físico-química			
		Nematodes Intestinals	<i>Escherichia coli</i>	pH	Sòlids en suspensió	DBO ₅	
1	Reg de camps esportius, zones verdes d'accés públic (camps de golf, parcs públics, neteja de carrers, etc.)	Secundari Filtració equivalent Desinfecció amb UV, Cl ₂ o tractament equivalent ⁽¹⁾	<1 ou/l	<200 ufc/100 ml	6-9	<25 mg/l	<25 mg/l
2	Zones verdes no accessibles al públic	Secundari	<1 ou/l	-		<35 mg/l	-

3	Refrigeració en circuit mitjà tancat	Secundari	<1 ou /l	<1.000/100 ml	-	-
4	Refrigeració en circuit obert	Secundari	-	<10.000/100 ml	-	-
5	Estanys on és permès el contacte del públic amb les aigües (ús recreatiu, sense bany)	Secundari	<1 ou /l	<200/100 ml	-	-
6.	Estanys on no és permès el contacte de l'aigua amb el públic (dipòsits contra incendis, safareigs o basses i/o llacunes de tractament terciari)	Secundari + desinfecció	<1 ou /l	< 1000 ufc /100 ml	-	< 35 mg/l

(1) Quan el mètode escollit per a la desinfecció sigui clor o derivats, després d'un temps mínim de contacte de 30 minuts, el valor recomanat de clor residual és de 0,6 mg/l.

Font: adaptat de l'ordenança bioclimàtica de Tres Cantos i del document "Criteris de qualitat de l'aigua regenerada segons diferents usos" de l'Agència Catalana de l'Aigua).

Altres paràmetres de qualitat d'aigua regenerada segons els diferents usos

1. Reg de camps esportius, zones verdes d'accés públic (camps de golf, parcs públics, neteja carrers, etc.)

Terbolesa < 5 NTU

Conductivitat < 3.000 µS/cm

B < 1-2 mg/l, Cd < 0,01 mg/l, Mo < 0,05 mg/l, Se < 0,02 mg/l

Condicionants: es respectarà una zona de protecció de 30 m de radi al voltant dels pous de proveïment; reg per aspersió en hores de no aflluència del públic; pendent màxim del terreny del 15 %.

2. Zones verdes no accessibles al públic

Conductivitat < 3.000 µS/cm

B < 1-2 mg/l, Cd < 0,01 mg/l, Mo < 0,05 mg/l, Se < 0,02 mg/l

Condicionants: en el cas de reg superficial es respectarà una zona de protecció de 50 m de radi al voltant dels pous de proveïment; sense aspersió; no pastura; pendent màxim del terreny del 15 %.

3. Estanys on és permès el contacte del públic amb les aigües (ús recreatiu, sense bany)

Terbolesa < 5 NTU

Condicionants: es respectarà una zona de protecció de 30 m de radi al voltant dels pous de proveïment, no creació d'aerosol.

4. Estanys on no és permès el contacte de l'aigua amb el públic (dipòsits contra incendis, basses i safareigs i/o llacunes de tractament terciari)

Condicionants: es respectarà una zona de protecció de 30 m de radi al voltant dels pous de proveïment.

La qualitat de l'aigua és conforme quan les mostres recollides en un mateix punt durant un any compleixen el següent:

- Per a reg de zones verdes, camps de golf i neteja de carrers:
 - El 95% de les mostres no excedeixen del valor límit establert per a nematodes intestinals.
 - El 90 % de les mostres no excedeixen del valor límit establert per a coliforms fecals.

- Per a refrigeració industrial:
 - El 95% de les mostres no excedeixen del valor límit establert per a coliforms fecals.
- Per a estanys d'ús recreatiu: o El 95% de les mostres no excedeixen del valor límit establert per a nematodes intestinals.
 - El 80% de les mostres no excedeixen del valor límit establert per a coliforms fecals.

Annex H: Disseny i dimensions de les instal·lacions de reutilització d'aigües grises (article 9)

1. S'ha de fer separació entre els baixants d'aigües residuals amb contingut fecal i l'únic baixant per a la recollida de dutxes i banyeres..
2. La instal·lació depuradora ha de tenir un sobreeixidor i unes vàlvules de buidatge connectades a la xarxa de clavegueres, així com una entrada d'aigua de xarxa per garantir en tot moment el subministrament d'aigua a les cisternes dels inodors, i incorporar un sistema de doble seguretat o trencament de flux per evitar la contaminació de la xarxa d'aigua potable o equip de reg.
3. A l'aigua de la depuradora s'hi ha d'afegir un colorant no tòxic i biodegradable de color que serveixi d'indicador de la no potabilitat de les aigües.
4. Cal preveure parts comunes als edificis i construccions per allotjar l'equip de depuració, que ha de ser de fàcil accés, per tal de garantir-ne el manteniment i control. Així mateix, s'ha de preveure el disseny d'aquest sistema d'estalvi d'aigua, juntament amb els altres subministraments, i fer que tot el conjunt de canonades discorri per l'interior dels edificis i construccions, evitant així l'impacte visual.
5. El càlcul de la instal·lació d'aigües grises ha de tenir en compte l'ús de l'habitatge o construcció.
 - Habitatges unifamiliars
Es pren com a referència un consum mínim d'aigua per a dutxes i/o banyeres de seixanta litres per persona i dia (60 l/persona/dia) i un màxim de cent litres per persona i dia (100l/persona/dia).
 - Habitatges plurifamiliars
El càlcul de referència és el mateix que per als habitatges unifamiliars, amb la particularitat que hi ha d'haver un sistema d'aigües grises comú per a tots els veïns.

Hotels
Es pren com a referència un consum mínim d'aigua per a dutxes i banyeres de noranta litres per persona i dia (90 l/persona/dia) i un màxim de cent vint litres per persona i dia (120 l/persona/dia). **Complexos esportius**
Es pren com a referència un consum màxim d'aigua per a dutxes i banyeres de seixanta litres usuari i dia (60 l/usuari/dia). Per a usuaris tan sols de piscines serà de trenta litres usuari i dia (30 l/usuari/dia).

Annex I: Selecció d'espècies pels jardins (article 10)

A continuació presentem cent espècies útils en xerojardineria o jardineria de baix consum d'aigua. S'han seleccionat espècies atractives i rústiques, útils per a diverses finalitats en el jardí.

Aquestes llistes inclouen tan sols una part de les espècies que conjuguen atractiu i frugalitat en el consum d'aigua.

Abreviatures utilitzades:

Au: autòctona. Espècie que creix silvestre en qualsevol zona de la península Ibèrica.

Al: al·lòctona. Espècie que no és nativa de la península Ibèrica.

P: espècie de fulla perenne.

C: espècie de fulla caduca.

Arbres

Nom científic	Nom comú	Autòctona/ al·lòctona	Perenne/ caduca	Comentaris
<i>Ailanthus altissima</i>	Ailant	al	C	Encara que originari de la Xina, creix espontàniament a les voreres de les carreteres i solars urbans. Tolera molt bé la contaminació.
<i>Arbutus unedo</i>	Arboç	au	P	Fulles verd fosc. Fruits vermells o color taronja, comestibles i molt llampants.
<i>Celtis australis</i>	Lledoner	au	C	Escorça molt llisa de color gris. Fulles lanceolades, de vores finament dentades. Excel·lent per plantar als passeigs.
<i>Ceratonia siliqua</i>	Garrofer	au	P	No suporta les glaçades. Els fruits –grans llegums, de color marró vermellenc i molt rics en sucre– han estat emprats com a sucedani de la xocolata.
<i>Cercis siliquastrum</i>	Arbre de l'amor	al	C	Floració espectacular que cobreix les branques de multitud de raïms de flors rosades.
<i>Cupressus sempervirens</i>	Xiprer	al	P	Alt i dret, de branques properes al tronc i de capçada estretament fusiforme.
<i>Elaeagnus angustifolia</i>	Arbre del paradís	al	C	Fulles alternes, d'un verd grisenc a la cara superior, esblanqueïdes i com argentades a la cara inferior.
<i>Ficus carica</i>	Figuera	au	C	Fulles molt grans, peludes i aspres al tacte, ordinàriament amb lòbuls grans i de punta arrodonida. En el nostre país en perduren races locals que cal conservar.
<i>Juniperus communis</i>	Ginebre	au	P	Fulles petites, linears i punxants, amb una banda esblanqueïda tot al llarg de la cara superior.
<i>Juniperus oxycedrus</i>	Ginebró	au	P	Fulles semblants a les de l'espècie anterior, però amb dues bandes esblanqueïdes, separades per una ratlla intermèdia verda.
<i>Laurus nobilis</i>	Llorer	au	P	S'ha de plantar en zones arrecerades. Fulles aromàtiques i molt emprades com a condiment.
<i>Olea europaea</i>	Olivera	au	P	Resisteix el fred intens, però les glaçades incideixen negativament en la producció d'oliva.
<i>Phoenix dactylifera</i>	Palmera de dàtils	al	P	Resisteix poc les glaçades, i és per això que es conrea principalment a les zones litorals.
<i>Phoenix canariensis</i>	Palmera de Canàries	al	P	Prefereix els ambients càlids. Només resisteix glaçades lleugeres.
<i>Pinus halepensis</i>	Pi blanc	au	P	Tronc d'escorça cendrosa. Fulles en forma d'agulla molt fines i flexibles.
<i>Pinus pinea</i>	Pi pinyer	au	P	Pinyes grosses, amplament ovoïdes i de color marró vermellenc. Capçada densa, generalment eixamplada i aplatada en forma de parasol.
<i>Punica granatum</i>	Magraner	al	C	Només viu en zones càlides. Es planta preferiblement a prop d'una paret orientada al sud.
<i>Quercus ilex</i>	Alzina	au	P	Potser l'arbre més representatiu de la península Ibèrica. Els exemplars adults tenen una capçada espessa i arrodonida.
<i>Schinus molle</i>	Pebrer bord	al	P	Resisteix poc les glaçades. Els seus fruits, de la mida d'un gra de pebre i de color rosa brillant, desprenen una agradable olor de pebre quan es trenquen.
<i>Sophora japonica</i>	Acàcia del Japó	al	C	El fruit, un llegum, apareix estrangulat entre llavor i llavor, ço que li dona un aspecte peculiar
<i>Tamarix gallica</i>	Gatell	au	P	Arbre de branques llargues i flexibles i diminutes fulles disposades en forma d'escates.

<i>Robinia pseudoacacia</i>	Robínia	al	C	Flors blanques, grosses, nombroses i agrupades formant raïms espessos i penjants.
-----------------------------	---------	----	---	---

Arbusts

Nom científic	Nom comú	Autòctona/ al·lòctona	Perenne/ caduca	Comentaris
<i>Atriplex halimus</i>	Salat blanc	au	P	Resistent en terrenys de forta salinitat.
<i>Berberis vulgaris</i>	Coralet	au	C	Branques amb espines fortes de color groguenc que apareixen en grups de tres o cinc.
<i>Berberis thunbergii</i>	Coralet vermell	al	C	Fulles de color granat fosc, que abans de caure es tornen de vermell carmí. Emprat sovint per crear contrastos en les bardisses mixtes.
<i>Bupleurum fruticosum</i>	Matabou	au	P	
<i>Buxus sempervirens</i>	Boix	au	P	Encara que pot plantar-se al sol, creix millor en llocs ombrívols. Excel·lent per formar bardisses, tant retallades com lliures.
<i>Cistus albidus</i>	Estepa blanca	au	P	Fulles esblanqueïdes, espessament peludes. Flors rosa, grosses.
<i>Cistus ladanifer</i>	Estepa negra	au	P	Molt aromàtica. Amb una o dues plantes n'hi ha prou per difondre un perfum intens per tot el jardí.
<i>Cistus laurifolius</i>	Estepa borda	au	P	
<i>Cistus salvifolius</i>	Estepa borrera	au	P	Fulles petites, rugoses i arrodonides.
<i>Colutea arborescens</i>	Espantallops	au	C	
<i>Coronilla glauca</i>	Carolina	au	P	Floració molt cridanera. Flors grogues i molt oloroses. Fulles compostes d'un verd blavós.
<i>Crataegus monogyna</i>	Arç blanc	au	C	
<i>Chamaerops humilis</i>	Margalló	au	P	Grans fulles en forma de ventall.
<i>Ephedra fragilis</i>	Candelers	au		
<i>Ephedra nebrodensis</i>	Efèdra major	au		
<i>Euonimus japonicus</i>	Evònim del Japó	al	C	Excel·lent per formar bardisses.
<i>Halimium atriplicifolium</i>		au	P	Arbust platejat. Flors d'un groc daurat..
<i>Juniperus oxycedrus</i>	Càdec de mar	au	P	
<i>Lavandula latifolia</i>	Espígol	au	P	Molt aromàtica. Excel·lent per obtenir rams de flors seques..
<i>Lavandula stoechas</i>	Cap d'ase	au	P	
<i>Ligustrum vulgare</i>	Olivereta	au	P	Excel·lent per formar bardisses, tant retallades com lliures. Tolera la contaminació i l'ombra.
<i>Mahonia aquifolium</i>	Mahonia	al	P	Fulles lluints i verd fosc que adquireixen tons vermellosos a l'hivern

<i>Myrtus communis</i>	Murta	au	P	Resisteix poc les glaçades. Les fulles, aixafades, desprenen una olor deliciosa.
<i>Nerium oleander</i>	Baladre	au	P	
<i>Ononis fruticosa</i>	Gavó fruticós			
<i>Phillyrea latifolia</i>	Fals aladern	au	P	
<i>Phlomis purpurea</i>	Ble de frare	au	P	Resisteix poc les glaçades.
<i>Spartium junceum</i>	Ginesta	au		Branques amb aspecte de jonc, verdes, no estriades i gairebé sense fulles. Floració molt espectacular d'un groc viu, olorosa.
<i>Syringa vulgaris</i>	Lilà	al	C	Cridaners raïms de flors blanques o liles. La seva essència s'utilitza en perfumeria.
<i>Viburnum tinus</i>	Marfull	au	P	Branques joves peludes, sovint enrogides. Fulles enduredes, poc peludes i ben verdes en totes dues cares.
<i>Pistacia lentiscus</i>	Llentiscele	au	P	
<i>Pistacia terebinthus</i>	Arbre del pi	au	P	
<i>Pittosporum tobira</i>	Pitospor japonès	al	P	Fulles lluents i flors perfumades. Resisteix poc les glaçades.
<i>Rhamnus alaternus</i>	Aladern	au	P	
<i>Rhus coryaria</i>	Sumac	au	C	Les fulles prenen colors vermellorsos a la tardor.
<i>Rosmarinus officinalis</i>	Romaní	au	P	Molt aromàtic i verd. Floreix tot l'any.
<i>Ruscus aculeatus</i>	Galzeran	au	P	Flors petites, verdoses o violàcies. Fruits rodons i vermells.

Mates

Nom científic	Nom comú	Autòctona/ al·lòctona	Perenne/ caduca	Comentaris
<i>Bilderdykia convolvulus</i>	Polígon trepador	al	C	A la tardor es cobreix de llargues branques de petites flors blanques. Molt vigorosa i resistent.
<i>Artemisia absinthium</i>	Donzell	au	P	Fulles gris plata.
<i>Dorycnium pentaphyllum</i>	Botja d'escombres	au	P	
<i>Globularia alypum</i>	Foixarda	au	P	Resisteix malament les glaçades fortes.
<i>Halimium umbellatum</i>	Esteperola umbel·lada	au	P	Fulles sempre verdes i flors blanques
<i>Lithodora diffusa</i>	Carrasquilla blava	au	P	Fulles semblants a les del romaní i petites flors blavenques
<i>Salvia officinalis</i>	Sàlvia	au	P	Fulles verd gris. Flors atractives de color blau porpra. S'utilitza com a condiment culinari.
<i>Santolina chamaecyparissus</i>	Espernallac	au	P	Fulles gris plata i flors groguenques.
<i>Santolina</i>	Botonera	au	P	Capítols florals densos i arrodonits, com

<i>rosmarinifolia</i>				botons grosos.
<i>Thymus serpyllum</i>	Sèrpol	au	P	Herba medicinal d'excel·lent aroma.
<i>Thymus vulgaris</i>	Farigola	au	P	Molt aromàtica. Utilitzada com a condiment i herba medicinal.

Lianes

Nom científic	Nom comú	Autòctona/ al·lòctona	Perenne/ caduca	Comentaris
<i>Bougainvillea spp.</i>	Bugambília	al		Sensibles a les glaçades. Prosperen en zones càlides.
<i>Clematis sp.</i>	Vidalba	au	C	Poncelles i peduncles florals, recoberts de pèls fins.
<i>Hedera helix</i>	Heura	au	P	Molt atractiva per a la fauna silvestre, especialment per a ocells i insectes.
<i>Jasminum officinalis</i>	Gessamí blanc	al	C	Flors blanques perfumades. Prefereix llocs arrecerats. Pot arribar a 9 m d'altura.
<i>Lonicera spp.</i>	Lligabosc	au	C	Flors blanques perfumades, amb baies vermelles brillants.
<i>Partenocissus quinquefolia</i>	Trepadora Virgínia	al	C	A la tardor les fulles es tornen d'un color vermellós.
<i>Solanum jasminoides</i>	Morella	al	P	S'ha de plantar en zones temperades, prop d'una part orientada al sud. Flors blanques o blaves.
<i>Wisteria sinensis</i>	Glicina	al	C	Fa grans raïms penjants de flors malves.

Annex 2:

- Ordenança municipal número 41 Reguladora de les infraccions per malbaratament d'aigua de xarxa en situacions de sequera

Article 1.- Àmbit temporal d'aplicació

Aquesta ordenança s'aplicarà en aquells períodes d'excepcionalitat i d'emergència en relació amb la utilització dels recursos hídrics per la Comunitat Autònoma o Administració competent.

Conforme s'apliquin les mesures establertes en aquesta Ordenança restaran en suspens totes les clàusules dels contractes de subministraments que s'hi oposin.

Article 2.- Òrgans competents

Correspon a l'alcalde/president, en els termes establerts en les normes i instruccions que l'Administració competent aprovi, adoptar les mesures excepcionals contemplades en l'article 3 d'aquesta Ordenança, així com d'altres que puguin sorgir, orientades a gestionar convenientment el subministrament domiciliari d'aigua potable del municipi.

També correspon a l'alcalde/president adoptar les mesures extraordinàries que puguin afectar la regularitat del subministrament establertes en aquesta ordenança.

Article 3.- Prohibició i restriccions d'ús d'aigua potable

En compliment de les prescripcions que pugui dictar l'Administració competent en matèria de recursos hídrics i en l'exercici de les competències en matèria de distribució domiciliària d'aigua apta pel consum humà es podran adoptar, en els períodes declarats d'excepcionalitat aquelles mesures adreçades a assegurar l'estalvi d'aigua i l'ús racional i concretament les següents:

- a) Regular, delimitar, fixar un límit o prohibir l'ús d'aigua potable per l'ompliment de piscines, estanys i fonts, privades o públiques que no disposin d'elements automàtics de tancament.
- b) Fixar un límit o prohibir l'ús d'aigua potable per a reg de jardins, prats, horts, zones verdes i esportives, de caràcter públic o privat.
- c) Fixar un límit o prohibir l'ús de l'aigua en instal·lacions de caràcter lúdic.
- d) Prohibir destinar aigua apte pel consum humà per al funcionament de fonts ornamentals i per neteja de vials, carrers, sendes i voreres, sense perjudici de la necessitat del manteniment de les condicions higièniques i sanitàries adients.
- e) Prohibir l'ús d'aigua potable pel rentat de tota mena de vehicles exceptuant l'efectuat per una empresa dedicada a aquesta activitat.
- f) Establir objectius d'estalvi en el consum, en funció dels límits percentuals d'estalvi que es determinin per l'Administració competent. L'incompliment d'aquests objectius tindran la consideració de consums excessius.
- g) Qualsevol altre ús de l'aigua potable no previst en aquest article i que l'Administració competent determini la seva prohibició o limitació.

En compliment de les prescripcions que pugui dictar l'Administració competent en matèria de recursos hídrics i en l'exercici de les competències en matèria de distribució domiciliària d'aigua apta pel consum humà es podran adoptar, en els períodes declarats d'emergència, a més d'aquelles mesures adoptades pel període d'excepcionalitat, les següents:

- a) Establir objectius d'estalvi en el consum, en funció dels límits percentuals d'estalvi que es determinin per l'Administració competent. L'incompliment d'aquests objectius tindran la consideració de consums excessius.
- b) Establir restriccions temporals per al consum humà, industrial i comercial així com d'interrupció del subministrament durant les franges horàries que es determinin en funció dels escenaris que l'Administració competent estableixi.

L'adopció d'aquesta mesura implicarà automàticament l'autorització a les entitats subministradores per a executar aquelles maniobres en les xarxes que siguin necessàries.

A aquests efectes, les entitats subministradores hauran de posar en coneixement de l'Ajuntament totes les actuacions desenvolupades en relació amb aquesta mesura, en un termini màxim de dues hores.

Pel que fa els subministraments crítics s'estarà al dispostat en els Plans de Contingència o Plans de Sequera aprovats per l'Ajuntament.

Al tractar-se de situacions excepcionals en escenaris d'emergència per manca d'aigua, derivades de l'aplicació de l'article 31.2.c del Decret Legislatiu 3/2003 de 4 de novembre, de legislació en matèria d'aigües a Catalunya, i article 58 del Real Decret Legislatiu 1/2001 de 20 de juliol, pel què s'aprova el Text Refós d'aigües estatal, les mesures indicades en aquesta norma, pel seu caràcter general i pel seu caràcter excepcional per la causa que les provoca, no donen lloc a indemnització per part dels afectats de les indicades mesures.

Article 4. Obligacions de les entitats subministradores

Les entitats subministradores restaran obligades a informar els usuaris pels mitjans de comunicació de major difusió tant audiovisuals i premsa escrita i tan clarament com sigui possible les restriccions, així com de la resta de mesures que caldrà implantar, d'acord amb les Instruccions que a l'efecte li seran donades per l'Ajuntament, en coordinació amb la resta d'Administracions locals.

Les entitats subministradores restaran obligades a prestar les col·laboracions necessàries a les autoritats i al personal municipal, amb l'objecte de permetre el compliment de les disposicions d'aquesta norma.

Article 5.- Infraccions

Es consideraran infraccions administratives qualsevol acció o omisió que vulneri el que disposa l'article 3 d'aquesta ordenança. Les infraccions es consideraran molt greus, greus i lleus.

Article 6.- Infraccions lleus

Tindran la consideració d'infraccions lleus, les accions u omissions que infringeixen qualsevol dels apartats de l'article 3, quan s'hagin acordat la limitació o la prohibició en l'ús d'aigua potable per qualsevol ús que no estigui expressament autoritzat.

Específicament es contemplen com infraccions lleus les accions següents:

- a) Rentar vehicles.
- b) Regar jardins d'una superfície menor a 100 m².
- c) Omplir piscines amb una capacitat de fins a 4 m³.
- d) El consum excessiu d'aigua, en cas d'estar limitat, sempre que no sobrepassi un 10% del límit fixat.
- e) Qualsevol acció u omisió que pugui ser considerada un malbaratament de l'aigua de xarxa.

Article 7.- Infraccions greus

Tindran la consideració d'infraccions greus, les accions u omissions que infringeixen qualsevol dels apartats de l'article 3, quan s'hagin acordat la prohibició i la limitacions en l'ús d'aigua potable per qualsevol ús que no estigui expressament autoritzat.

Específicament es contemplen com infracció greu les accions següents:

- a) Regar jardins d'una superfície superior a 100 m² i inferior a 400 m².
- b) Omplir piscines d'una capacitat d'entre 4 m³ fins a 20 m³.
- c) El consum excessiu d'aigua, en cas d'estar limitat, sempre que s'excedeixi entre el 10% i el 25% del límit fixat.
- d) La reincidència per haver comès en el termini d'un mes una actuació sancionada com a lleu per resolució ferma.

Article 8.- Infraccions molt greus

Tindran la consideració d'infraccions molt greus les accions u omissions que infringeixen qualsevol dels apartats de l'article 3, quan s'hagi acordat la prohibició o la limitació de l'ús d'aigua potable per qualsevol ús que no estigui expressament autoritzat i sempre que sigui igual o es superi el següents paràmetres:

- a) Regar jardins d'una superfície superior a 400 m².
- b) Omplir piscines d'una capacitat superior a 20 m³.
- c) El consum excessiu d'aigua, en cas d'estar limitat, sempre que s'excedeixi el 25% del límit fixat.
- d) L'obstaculització de l'acció inspectora o desatenció dels requeriments que realitzi l'Ajuntament.
- e) La reincidència per haver comès en el termini d'un mes una actuació sancionada com a greu per resolució ferma.

Article 9.- Sancions

Les sancions que corresponen per la comissió d'infraccions al règim d'aquesta ordenança, amb independència de les actuacions municipals tendents a impedir les utilitzacions a què doni lloc la infracció, són les següents:

- d) Per infraccions lleus, multa fins a 750,00 €.
- e) Per infraccions greus, multa de 750,00 € fins a 1.500,00 €.
- f) Per infraccions molt greus, multa de 1.500,00 € fins a 3.000,00 €.

L'òrgan competent per resoldre els procediments sancionadors serà l'Alcaldia o l'òrgan delegat a tal efecte.

Article 10. Graduació de les sancions

Les sancions s'han de graduar d'acord amb la gravetat del fet constitutiu de la infracció, els perjudicis produïts, les circumstàncies del responsable, la repercussió de la prohibició infringida, la situació de greuge respecte a altres usuaris de l'abastament, el benefici obtingut, l'existència d'intencionalitat i la reincidència quan hagi estat declarat així en una resolució expressa.

Així mateix per valorar la sanció es considerarà el grau d'excepcionalitat o emergència que existeixi en el moment de la infracció.

En qualsevol cas es considerarà circumstància atenuant l'adopció per part de l'infractor de mesures immediates correctores de la infracció.

Les sancions s'ajustaran als principis de bona regulació que s'estableixen en l'article 129 de la Llei 39/2015, d'1 d'octubre, del Procediment Administratiu Comú de les Administracions Públiques.

Article 11.- Denúncies

Les denúncies que es formulin a l'Ajuntament donaran lloc a que aquest obri les diligències corresponents, amb la finalitat de que comprovin els fets denunciats i en el seu cas, quan escaigui, per a que l'Ajuntament incoï l'expedient sancionador.

En el supòsit de denúncies formulades pels particulars, aquests hauran de facilitar totes les dades necessàries per la comprovació per part del personal d'inspecció municipal dels fets denunciats.

Article 12.- Persones responsables

Són responsables de les infraccions les persones físiques o jurídiques que per acció o omissió executin els fets constitutius de la infracció, encara que sigui a títol de simple inobservança, i en concret les següents persones:

- a) El titular del contracte, o en el seu cas l'usuari de l'abastament.
- b) La persona o persones que manipulen els elements d'abastament amb la finalitat d'eludir el compliment de les mesures contra la sequera establertes en aquesta Ordenança.

Article 13.- Procediment sancionador

El règim sancionador aplicable a aquesta Ordenança és el previst a la Llei 39/2015, d'1 d'octubre, del Procediment Administratiu Comú de les Administracions Públiques, així com al Decret 278/1993, de 9 de novembre, sobre el procediment sancionador aplicable als àmbits de competència de la Generalitat, o normes que les substitueixin.

L'Ajuntament d'acord amb la seva potestat de policia administrativa d'activitats procedirà a la inspecció, incoació i tramitació material de l'expedient administratiu sancionador.

L'òrgan competent per la resolució dels expedients sancionadors i la imposició de multes i de mesures aparellades a les sancions, serà l'alcalde/president.

El control i vigilància del compliment de les previsions d'aquesta norma es realitzarà per personal de l'Ajuntament, i personal de les entitats gestores del subministrament d'aigua.

Article 14. Mesures cautelars

Sense perjudici de la imposició de les sancions que correspongui, es poden adoptar les següents mesures:

- a) En el supòsit de detectar consums d'aigua que durant un període d'un mes incompleixen els objectius d'estalvi que en cada moment s'hagin establert, qualificats d'excessius, es podrà ordenar la instal·lació a costa de l'usuari de dispositius limitadors del cabal subministrat.

- b) Quan es detectin actuacions qualificades com a infraccions molt greus, es podrà accedir a la suspensió del subministrament, una vegada comprovada la infracció en el corresponent expedient sancionador i d'acord amb el que estableix aquesta Ordenança.
- c) Les normes contemplades en els paràgrafs anteriors seran igualment aplicades als supòsits que, tot i complir els objectius d'estalvi establerts, el consum superi en un vint-i-cinc per cent al consum estàndard per persona i mes que s'hagi determinat.
- d) A l'objecte de poder realitzar un millor control i seguiment dels objectius d'estalvi en el consum regulat en aquesta Ordenança, es podrà ordenar a les companyies subministradores la reducció dels períodes de lectura i facturació.

DISPOSICIONS TRANSITÒRIA, DEROGATÒRIA I FINAL

Disposició transitòria

A les actuacions afectades per aquesta ordenança, respecte a les quals s'hagi demanat contractes de subministrament d'aigua i que es trobin en tramitació abans de l'entrada en vigor de la present ordenança, els serà d'aplicació el règim jurídic vigent en el moment d'incoar l'expedient corresponent.

Disposició derogatòria

Queden derogades totes les disposicions municipals que s'oposin a aquesta ordenança, la contradiguin o hi resultin incompatibles.

Disposició final primera. Aplicació i interpretació

Aquesta ordenança serà de compliment obligat a tot el terme municipal de Vilagrassa. Els casos no previstos seran solucionats, en principi, pel responsable delegat d'aquest àmbit de l'Ajuntament de Vilagrassa.

Disposició final segona. Incorporació de nova legislació i autorització de refosa

Tota norma bàsica de rang superior que s'aprovi en un futur i que faci referència a aspectes regulats en aquest reglament s'hi incorporarà automàticament.

Així mateix, la normativa referenciada en aquesta ordenança que resti modificada o derogada s'entendrà automàticament reemplaçada per la norma vigent que correspongui

Disposició final tercera. Entrada en vigor

La present ordenança entrarà en vigor una vegada complerts els tràmits legals d'aprovació i publicació de l'aprovació definitiva i del text íntegre en el Butlletí Oficial de la Província de Lleida i hagin transcorregut el termini de 15 dies hàbils que preveu l'article 65.2 de la Llei 7/1985, de 2 d'abril, reguladora de les bases del règim local. Així mateix, regirà de manera indefinida fins a la seva derogació o modificació expresses.

Intervencions:

La Sra. Auró, pregunta si les sancions son generals de totes les ordenances o bé, específiques de Vilagrassa.

El Sr. Minguella, assenyala que són generals de les ordenances de Catalunya.

9/06- EXPEDIENT DE MODIFICACIÓ DE CRÈDITS NÚM. 4/2024.-

Per poder atendre les obligacions que es detallen a continuació, per a les quals la consignació és insuficient en el pressupost ordinari de l'exercici del 2024 o no hi ha consignació, es necessita tramitar l'expedient d'habilitació / suplement de crèdits mitjançant majors i/o nous ingressos amb subjecció a les disposicions vigents.

S'ha emès l'informe favorable de secretaria intervenció, per la qual cosa a proposta de la 1a Tinenta d'Alcalde i Regidora de Finances, Sra. Eva Maria Melero i Ramon, l'Ajuntament Ple, per majoria absoluta, per unanimitat dels set membres presents, que legalment el componen, acorda:

Primer.- Aprovar l'expedient de modificació de crèdits número 4/2024, dins del pressupost d'ingressos i de despeses de l'exercici del 2024, amb el detall següent:

1. Habilitació: Crèdits extraordinaris

C.O.	C.F.	C.E.	Descripció	Augment Import / euros	Previsió Final
1	920	61001	Enderroc edifici c/Anglesola, 32	23.000,00	23.000,00
1	337	62218	Canaló cornisa Bar piscina	808,00	808,00
1	321	62319	Instal. Bomba calor menjador CEIP	2.800,00	2.800,00
1	161	62320	Adquisició noves arquetes aigua	10.000,00	10.000,00
1	920	62321	Equip projecció	19.900,00	19.900,00
1	337	62505	Tendal bar piscina	1.094,88	1.094,88
1	920	62737	Direc i coordinació enderroc c/Angl.32	1.106,62	1.106,62
1	920	62738	Redacció projec. Urbanit.PAU 4	2.400,00	2.400,00
			Suma	61.109,50	

2. Suplements: Augmentar la consignació pressupostària en les partides de despesa següents:

C.O.	C.F.	C.E.	Descripció	Augment Import / euros	Previsió Final
1	920	13000	Laboral	2.000,00	48.596,11
1	920	14300	Altres personal- Programa Orienta	1.595,16	2.095,16
1	337	22618	Serv. Acollida matinal i tarda, Cures	1.795,00	7.295,00
			Suma	5.390,16	
			Total augment	66.499,66	

1. Majors i/o nous ingressos

C.O.	C.F.	C.E.	Descripció	Alta Import / euros	Previsió Final	Resta Partida
1		46137	Subv. Diputació, desp. corrent i capital	27.814,44	27.814,44	
1		46115	IEI Projecte cultural	1.724,00	5.831,00	
1		46142	Subvenció CCU cures	5.795,00	7.295,00	
1		46136	Subvenció Diputació Cooperació	2.623,71	27.642,84	
1		55003	Cànon nau masoveria	700,00	700,00	
1		76138	IEI, Subvenció Equip de Projecció	15.000,00	15.000,00	
1		87001	Romanent de tresoreria	12.842,51	472.708,30	150.187,35
			Suma	66.499,66		
			Total augment	66.499,66		

Segon.- Que s'exposi al públic pel termini reglamentari de quinze dies hàbils, mitjançant un edicte en el tauler d'anuncis i en el BOP.

Tercer.- En cas que no es presentin reclamacions, l'acord serà ferm i restarà aprovat definitivament sense necessitat d'ulterior acord de l'Ajuntament.

Quart.- S'encarrega als Serveis Centrals i Territorials la continuació de la tramitació administrativa i de les comunicacions objecte del present expedient.

Cinquè.- Facultar l'Alcalde President, el Sr. Josep Maria Mor i Nosas, tan àmpliament com sigui menester pel desenvolupament i executivitat dels precedents acords.

Intervencions:

La Sra. Auró pregunta pel material de l'equip de projecció.

El Sr. Petit, indica que està compost per una pantalla, amb projector elèctric, sonorització, etc...

10/06- ASSUMPTE SOBREVINGUTS.-**-APROVACIÓ PROTOCOL DE COL·LABORACIÓ ENTRE L'ASSOCIACIÓ LEADER DE PONENT I L'AJUNTAMENT DE VILAGRASSA EN MATÈRIA DE CONSERVACIÓ**

DEL PATRIMONI NATURAL I LA BIODIVERSITAT EN ELS ESPAIS NATURALS PROTEGITS.-

Atès que l'objecte social de l'Associació Leader de Ponent és promoure i recolzar activitats que garanteixin el desenvolupament econòmic sostenible al món rural. Segons indiquen els seus estatuts, l'entitat té capacitat per desenvolupar les activitats següents de caràcter ambiental:

- Gestionar projectes estratègics i de cooperació establerts pel Departament d'Acció Climàtica, Alimentació i Agenda Rural, en col·laboració amb altres Grups d'Acció Local i/o entitats de l'àmbit d'actuació.
- Impulsar la transició energètica i l'adaptació al canvi climàtic.
- Donar a conèixer i preservar el medi natural (especialment l'inclòs dins la Xarxa Natura 2000 o qualsevol altra mesura de protecció especial) i la gestió dels espais ecosistèmics.
- Donar a conèixer i preservar el patrimoni cultural i material.
- Fomentar la col·laboració publico-privada en les temàtiques anteriorment descrites mitjançant taules de debat; i altres projectes que promoguin el desenvolupament econòmic sostenible en el món rural i s'adeqüin a l'EDL definida en aquell període d'actuació.

Atès que l'Associació Leader de Ponent té la intenció de desenvolupar el projecte **“Governança, dinamització i conservació dels Secans de Belianes –Preixana”** que té per objecte millorar i mantenir la distribució de les espècies d'interès de l'espai Xarxa Natura 2000 **“Secans de Belianes-Preixana”** mitjançant la creació d'una comissió per aquest secà que serveixi d'òrgan de governança d'aquest; també realitzar tasques de millora i conservació de l'habitat conjuntament amb la pagesia autòctona i recuperar zones ermes i construccions humanes per al foment de la biodiversitat al espai, el resum del qual s'adjunta com a annex a aquest protocol.

Són actuacions del projecte les següents:

- A1. Crear una comissió de treball per aquest espai natural amb tots els ajuntaments implicats, representants de pagesia, representants de la Generalitat de Catalunya, associacionisme, Aigües Segarra – Garrigues, cos d'Agents Rurals de l'Urgell, empresa privada amb incidència a l'espai i entitats de recerca, per a una coordinació efectiva i un millor funcionament de l'espai pel que fa a conservació, recerca, ús públic, dinamització i sensibilització.
- A2. Treball conjunt entre l'Associació Leader de Ponent i les Agrupacions de Defensa Vegetal (ADV) Ecològica de Ponent i la de la Vall del Corb per a identificar propietaris i mitgers de terrenys dins l'espai natural Secans de Belianes – Preixana i esdevenir interlocutor amb ells per aconseguir les mesures de gestió desitjades. Les ADV gaudeixen de la confiança i el tracte proper amb la pagesia pel que són un actiu imprescindible per assolir l'èxit de l'acció.
- A3. Maneig consensuat amb pagesos i propietaris de camps d'ametllers i oliveres dins l'espai natural per un manteniment concret de les cobertures vegetals que afavoreixi espècies d'aus estèpiques com el Torlit (*Burhinus oedicnemus*) o el Botxí (*Lanius meridionalis*).
- A4. Realització d'un inventari de construccions humanes dins l'espai natural amb l'objectiu de promocionar-ne intervencions que millorin l'estat de conservació de les aus que hi habiten com el Xoriguer petit (*Falco naumanni*), Mussol comú (*Athene noctua*), Òliba (*Tyto alba*), Gralla (*Coloeus monedula*) i Gaig blau (*Coracias garrulus*).
- A5. Realització d'un inventari de camps agrícoles en desús i terrenys no agrícoles marginals dins l'espai natural per a poder-hi intervenir mitjançant mesures concretes per a la millora de l'habitat per a espècies d'aus com el Sisó (*Tetrax tetrax*), Torlit (*Burhinus oedicnemus*), Botxí (*Lanius meridionalis*), Xoriguer petit (*Falco naumanni*), Mussol comú (*Athene noctua*), Òliba (*Tyto alba*) i Gralla (*Coloeus monedula*) o inclús d'invertebrats com l'Aurora dels guarets (*Zegris eupheme*), l'Escac de ponent (*Melanargia ines*) o el Daurat fosc (*Thymelicus acteon*). També es proposaran mesures de gestió del líquen *Telochistes lacunosus* i la planta *Rochelia disperma* que malgrat ser-hi presents, són molt escasses a l'espai natural.

- A6. Difusió dels resultats obtinguts, tant en productivitat i rendibilitat agrícola dels ametllers i olivers objecte del maneig, com en conservació i biodiversitat de les zones ermes, a tota la població local.
- A7. Difusió general dels resultats i èxits principals del projecte fora de l'espai natural per promoure la seva replicabilitat en altres espais naturals similars de la plana de Lleida.
- A8. Avaluació de l'impacte de cada una de les accions anteriorment esmentades fent censos i seguiments periòdics de les espècies citades per extreure'n resultats poblacionals i conclusions de gestió.
- A9. Realització d'activitats de dinamització a l'espai natural implicant a empreses del territori i els ajuntaments que les albergaran. Sensibilitzant a la població local dels seus valors ecològics i la importància de la seva preservació.
- A10. Creació de materials de difusió on poder explicar als usuaris d'un espai natural de secà quines són les bones praxis en el moment de visitar-los.
- A11. Treballs de maneig de guarets i zones ermes amb ramaderia extensiva amb la finalitat de promoure una correcta gestió per a la millora de biodiversitat amb mètodes no mecànics.
- A12. Implantació d'una xarxa de voluntaris de l'espai natural que col·labori amb les tasques de renaturalització dels camps agrícoles en desús i terrenys no agrícoles marginals del secà de Belianes-Preixana amb la voluntat d'implicar també la població local en les tasques de conservació de l'espai.

Atès que el projecte esmentat pretén incidir sobre la conservació del patrimoni natural i la biodiversitat en els espais protegits, concretament en l'espai Secans de Belianes-Preixana que es troba dins l'àmbit territorial de l'Ajuntament de Vilagrassa.

Atès que l'Ajuntament de Vilagrassa té competències en matèria la planificació, gestió, execució i regulació urbanística, així com de la gestió del medi ambient urbà, parcs i jardins, patrimoni històric-artístic i protecció ambiental. A més, té competències en la preservació dels espais naturals, les espècies vegetals i animals, el manteniment dels equilibris ecològics i la defensa dels ecosistemes i recursos naturals contra possibles amenaces de degradació. Les té també en el propi ús públic derivat de les activitats que en ells es desenvolupen.

Atès que l'Ajuntament de Vilagrassa, en el marc de les seves competències esmentades en el punt anterior té entre les seves línies d'actuació les següents:

- Participar de manera activa tant en la confecció de la Comissió del Secans de Belianes - Preixana com de les reunions, trobades i cerca de línies de cofinançament que d'ella sen derivin.
- Fer de vincle entre la població del seu municipi i la pròpia Comissió dels secans de Belianes – Preixana, informant i difonent les accions que n'esdevinguin quan sigui necessari.
- Col·laborar en la detecció i contacte dels propietaris de les finques i les construccions objectes de maneig per a facilitar-ne l'entesa.

Atès que cadascuna de les parts és coneixedora del treball de l'altra i ambdues creuen d'interès establir una col·laboració conjunta mitjançant de la signatura d'aquest protocol de col·laboració.

A proposta del Regidor de Medi Ambient, el Sr. Justo Minguella Albareda, l'Ajuntament Ple, per majoria absolut, per unanimitat dels set membres presents, que legalment el componen, acorda:

Primer.- Aprovar el protocol de col·laboració entre l'Associació Leader de Ponent i l'Ajuntament de Vilagrassa en matèria de conservació del patrimoni natural i la biodiversitat en els espais naturals protegits.

Segon.- El protocol de col·laboració constarà de la clàusula única següent:

“Les parts declaren que és del seu interès:

- Fomentar la conservació i dinamització de la biodiversitat de manera coordinada i participada a l'espai protegit dels Secans de Belianes- Preixana a través de l'impuls de sinergies positives en el desenvolupament del projecte **“Governança, dinamització i conservació dels Secans de Belianes – Preixana”**.

- Contribuir a revertir la pèrdua de biodiversitat a llarg termini al conjunt dels espais naturals protegits, i, concretament, a l'espai protegit dels Secans de Belianes-Preixana intercanviant informació i coneixements en el marc del projecte **“Governança, dinamització i conservació dels Secans de Belianes – Preixana”**

- Col·laborar per donar resposta a la necessitat d'estendre la gestió activa del patrimoni natural al conjunt dels espais naturals protegits, i, concretament, a l'espai protegit dels Secans de Belianes-Preixana que és/són objecte del projecte **“Governança, dinamització i conservació dels Secans de Belianes –Preixana”**

Tercer.- S'encarrega als Serveis Centrals i Territorials la continuació de la tramitació administrativa i de les comunicacions objecte del present expedient.

Quart.- Facultar l'Alcalde President, el Sr. Josep Maria Mor i Nosas, tan àmpliament com sigui menester pel desenvolupament i executivitat dels precedents acords, inclusiu per a la signatura del protocol de col·laboració.

-APROVACIÓ PROGRAMA D'INSPECCIONS D'HABITATGES BUITS 2024 - 2026 DEL MUNICIPI DE VILAGRASSA.-

Atès que des de l'Oficina d'Habitatge de l'Urgell, s'ha rebut el programa d'inspeccions d'habitatges buits 2024 – 2026 del municipi de Vilagrassa, que és el següent:

1. Justificació de la necessitat del Programa

Segons estableixen l'art. 12.5 de la Llei 18/2007 i el Decret 75/2014, de 27 de maig, del Pla per al dret a l'habitatge (ampliat per la Disposició final segona de la Llei 4/2016, del 23 de desembre de mesures de protecció del dret a l'Habitatge de les persones en risc d'exclusió residencial) el municipi de Vilagrassa és un dels que es consideren àrees de demanda residencial forta i acreditada. Aquestes àrees es determinen tenint en compte, com a mínim, les variables següents: la proporció de persones inscrites en el Registre de Sol·licitants d'Habitatge amb Protecció Oficial i la quantitat d'habitatges disponibles i de sòl urbanitzable disponible, la densitat demogràfica de la zona, la necessitat d'habitatge derivada de les característiques geogràfiques o econòmiques i els preus dels lloguers a la zona, i el nombre de situacions d'exclusió residencial.

El Pla Supralocal d'Habitatge Solidari de l'Urgell, determina la necessitat de dur a terme les actuacions amb les situacions de desocupació permanent dels habitatges i utilització anòmala dels habitatges, d'acord amb els criteris de la diagnosi del Pla i les actuacions que se'n deriven d'acord a l'inventari previ de la Borsa d'Habitatge de l'Urgell.

Tal i com preveu l'Ordenança Municipal Reguladora del Procediment sobre Verificació d'Habitatges Buits, en el seu Article 8, titulat “Programa d'inspecció d'habitatges buits” diu que el regidor competent l'aprovarà i se'n donarà compte al Ple Municipal. Aquest programa estableix les àrees on es realitzaran les inspeccions, s'incoaran els expedients i tindrà una vigència de dos anys.

Amb la finalitat de reforçar la igualtat de tracte dels ciutadans que estableix l'article 14 de la Constitució Espanyola, i evitar l'arbitrarietat, s'ha elaborat el present Programa que estableix i justifica els objectius preferents per assolir el mandat contingut als articles 29 i 41 a 44 de la LDH relatiu al deure dels propietaris de mantenir els habitatges ocupats, i garantir la seva adequada utilització, conservació i rehabilitació.

2. Objecte, durada i finalitat del programa

El present Programa d'Inspeccions té una durada de dos anys, sempre que no s'hagi fet una revisió anterior. Així, el període temporal inicialment previst per a aquest programa d'inspecció és del 2024 a 2026.

L'objectiu del Programa és impulsar la incorporació de l'habitatge permanentment desocupat al mercat, vetllar per evitar les situacions de desocupació, i garantir la seva adequada utilització, conservació i rehabilitació en compliment de la funció social de l'habitatge.

3. Actuacions i prioritització de les inspeccions

Donada la impossibilitat material per part del servei d'inspeccions de comprovar tots els possibles casos d'habitatges permanentment desocupats sense causa justificada, s'exerceix la legítima discrecionalitat en la programació de l'activitat inspectora prioritzant determinats àmbits, d'acord amb els següents criteris:

- 1. Es prioritzaran els edificis que siguin titulars de grans tenidors, tenint en compte quins són els propietaris que concentren el major nombre d'habitatges desocupats.*
- 2. Es prioritzaran les àrees detectades per la Borsa d'Habitatge de l'Urgell, ja que en aquestes zones es concentra el major nombre d'habitatges desocupats, amb possibilitats de ser mobilitzat.*
- 3. Es prioritzen els edificis objecte d'un expedient per patologies i/o deficiències que donen lloc a problemes de seguretat, salubritat, convivència o ornat.*

En conseqüència, es decideix de manera motivada i fonamentada concentrar els recursos d'inspecció d'habitatges desocupats injustificadament, dins el termini de vigència d'aquest programa, en aquells habitatges en els que es concorren els dits criteris de priorització, que seguidament es desenvolupen:

Criteris de priorització 1.

Es prioritza la intervenció sobre els habitatges disponibles, els titulars dels quals siguin persones jurídiques que acumulin 5 o més habitatges al municipi.

Quan es tracti de persones jurídiques, si les mateixes formen part d'un mateix grup empresarial (com seria el cas d'entitats financeres que formen part d'un mateix grup bancari) o es tracti d'empreses filials entre elles, caldrà tenir en compte el nombre total d'habitatges que acumuli l'esmentat grup o el conjunt d'empreses filials entre elles, encara que formalment la propietat sigui titularitat de varies persones jurídiques diferenciades que no arribin a ser titulars, cadascuna d'elles, de menys de 5 habitatges.

D'aquesta manera es prioritza l'actuació inspectora de l'Ajuntament en relació a aquelles situacions que generen major lesió a l'interès públic, ja que s'actua allà on es concentra major volum d'habitatges desocupats i existeix major capacitat econòmica per part dels seus titulars, que acumulen major patrimoni i disposen de major parc d'habitatge al seu servei.

Criteris de priorització 2.

Es prioritza la intervenció sobre els habitatges que, aplicat el criteri de priorització 1, compleixin amb el següent requisits:

Es trobin situats a les zones de major nombre d'habitatges desocupats indicades en el plànol incorporat com a Annex I del present Programa d'inspeccions, que es consideren prioritàries en aquesta fase d'intervenció sobre l'habitatge desocupat.

D'acord amb els corresponents inventari previ de la Borsa d'Habitatge de l'Urgell, s'ha pogut constatar que, en primer lloc, en aquestes zones és on es concentra un nombre més significatiu d'habitatges amb indicis de desocupació, segons les dades de que es disposa.

Criteris de priorització 3.

També s'intervindrà quan sigui necessari, en els següents casos, sigui quin sigui el tipus de titularitat:

- a) Edificis que hagin estat objecte d'un expedient per patologies i/o deficiències que donen lloc a problemes de seguretat.*
- b) Edificis que hagin estat objecte d'un expedient per problemes de salubritat.*
- c) Edificis amb problemes de convivència.*
- d) Edificis amb problemes d'ornat.*

4. Marc legal

La normativa bàsica d'aplicació a la inspecció d'habitatges o edifici d'habitatges objecte del present "Programa" és la següent:

- Constitució Espanyola, articles 14, 15, 16, 18, 27 45 i 47.*

- *Estatut d'Autonomia de Catalunya, article 26.*
- *Llei 18/2007, de 28 de desembre, del "Dret a l'Habitatge", en particular els articles 3d), 5, 12, 41, 42 i 108.*
- *Decret Llei 17/2019, de 23 de desembre, de mesures urgents per millorar l'accés a l'habitatge.*
- *Decret Llei 1/2020, de 21 de gener, pel qual es modifica el Decret Llei 17/2019, de 23 de desembre, anteriorment esmentat.*
- *Decret 75/2014, de 27 de maig, del "Pla per al dret a l'habitatge".*
- *Llei 39/2015, d'1 d'octubre, del "Procediment Administratiu Comú de les Administracions Públiques".*
- *Llei 26/2010, del 3 d'agost, de "Règim jurídic i de procediment de les administracions públiques de Catalunya".*

5. Disposició final

La vigència del present programa s'iniciarà a partir del dia següent a la seva aprovació.

6. Annex I.

Plànol dels àmbits on es realitzarà el Programa d'inspeccions d'habitatges buits del municipi de Vilagrassa durant els anys 2024 a 2026.

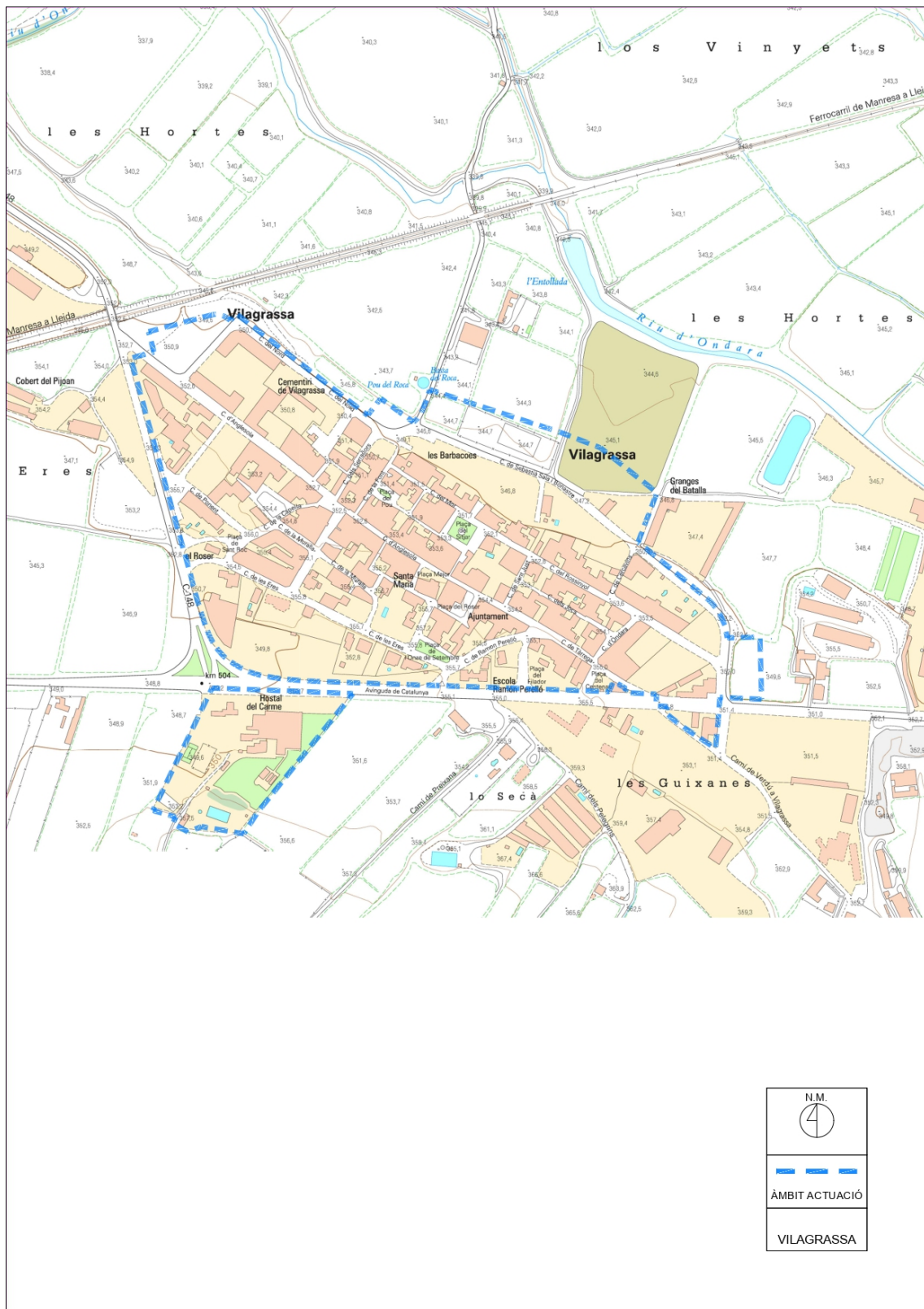

A proposta de l'Alcalde President, el Sr. Josep Maria Mor i Nosas, l'Ajuntament Ple, per majoria absoluta, per unanimitat dels set membres presents, que legalment el componen, acorda:

Primer.- Aprovar el programa d'inspeccions d'habitatges buits 2024 – 2026 del municipi de Vilagrassa.

Segon.- Comunicar el present acord a l'Oficina d'Habitatge de l'Urgell.

Tercer.- S'encarrega als Serveis Centrals i Territorials la continuació de la tramitació administrativa i de les comunicacions objecte del present expedient.

Quart.- Facultar l'Alcalde President, el Sr. Josep Maria Mor i Nosas, tan àmpliament com sigui menester pel desenvolupament i executivitat dels precedents acords.

-APROVACIÓ PROVISIONAL DEL PLA ESPECIAL URBANÍSTIC TEIMON MOTOR, SL.-

Per Resolució d'Alcaldia núm. 270/2022 de data 04.11.2022, es va aprovar inicialment el Pla Especial Urbanístic relatiu a l'àmbit de l'empresa Teimon Motor, SL.

L'acord d'aprovació inicial es va sotmetre a informació pública, pel termini d' UN MES, mitjançant la publicació d'edictes en el Butlletí Oficial de la Província de Lleida núm. 216, de data 10.11.2022, en el Diari El Punt Avui, de data 07.11.2022, en el tauler d'anuncis de l'Ajuntament i en la web municipal www.vilagrassa.cat.

També es van demanar els informes als organismes afectats per raó de les seves competències.

Finalitzat el termini d'informació pública, no s'ha presentat cap al·legació, segons el certificat que consta en l'expedient.

S'han rebut els informes sol·licitats als diferents organismes, els quals han estat emesos en el sentit FAVORABLE, amb determinades condicions que calia reflectir al Text refós objecte d'aquesta aprovació provisional.

Atès que en data 20 de juny de 2024 es va presentar el Text refós del Pla Especial Urbanístic relatiu a l'àmbit de l'empresa Teimon Motor, SL.

Vist l'informe dels serveis tècnics municipals de data 21 de juny de 2024, en el sentit favorable, condicionat al compliment de les prescripcions dels informes dels organismes afectats, especialment del MITMA (2019.009.U.L4 de data 18/01/2023) i del Servei Territorial de Carreteres de Lleida (74PL 2022-078676-L PPD-22051 de data 26/07/2023).

Vist l'informe – proposta de secretaria, a proposta de l'Alcalde - president, el Sr. Josep Maria Mor Nosas, el Ple de l'Ajuntament, per unanimitat dels set membres presents, que legalment el componen, acorda:

Primer.- Aprovar provisionalment el Pla Especial Urbanístic relatiu a l'àmbit de l'empresa Teimon Motor, SL, de conformitat amb l'informe dels serveis tècnics municipals, la finalitat del qual és ampliar l'activitat de l'edificació existent en SNU degudament autoritzada d'acord amb la legislació anterior a la Llei 2/2002, de conformitat amb el que s'estableix a l'article 67 i la DT15a del DL 1/2010, de 3 d'agost, pel qual s'aprova el Text refós de la Llei d'urbanisme, en els termes que obren a l'expedient.

Segon.- Fer públic l'acord d'aprovació provisional per mitjans telemàtics, d'acord amb el previst en l'article 8.5.c) del Decret Legislatiu 1/2010, de 3 d'agost.

Tercer.- Trametre la documentació, degudament diligenciada, de l'expedient d'aprovació provisional del Pla Especial Urbanístic relatiu a l'àmbit de l'empresa Teimon Motor, SL, a la Comissió Territorial d'Urbanisme de Lleida perquè l'aprovi definitivament.

Quart.- Comunicar el present acord a la mercantil Teimon Motor, SL.

Cinquè.- S'encarrega als Serveis Centrals i Territorials la continuació de la tramitació administrativa i de les comunicacions objecte del present expedient.

Sisè.- Contra aquest acord, per tractar-se d'un acte administratiu de tràmit no qualificat, no procedeix la interposició de cap tipus de recurs.

Setè.- Facultar l'Alcalde President, el Sr. Josep Maria Mor Nosas, tan àmpliament com sigui menester pel desenvolupament i executivitat dels precedents acords.

Intervencions:

La Sra. Auró pregunta que es pretén fer amb aquest PEU.

L'Alcaldia li dona complida informació.

11/06- MOCIONS, RESOLUCIONS, PRECS I PREGUNTES.-

Moció:

No es presenta cap moció.

Resolucions.-

Per ordre del Sr. Alcalde, el Sr. secretari dóna compte al Ple de la Corporació de la relació de Decrets dictats per l'Alcaldia des del dia 26 de març de 2024, fins a la data d'avui, del núm. 75 al 162 del 2024, els quals es troben a disposició dels membres del Consistori a Secretaria. L'Ajuntament Ple se'n dona per assabentat i conforme.

Precs i preguntes.-

Precs:

Obert el torn de precs, ni el senyor alcalde ni els regidors/es assistents fan ús del mateix.

Preguntes:

La Sra. Auró pregunta per la substitució de les bombes de la piscina, doncs cada any cal substituir-les, el que denota que hi ha un problema gros.

El Sr. Minguella, manifesta que les bombes de les piscines es poden instal·lar per sobre o per sota de la làmina d'aigua. Per sota normalment no hi ha cap tipus de problema.

Revisada la instal·lació pel proper exercici es procedirà a la instal·lació de les bombes per sota de la làmina d'aigua, amb el que presumiblement s'evitarà qualsevol altre problema.

Afegeix que dos de les bombes substituïdes s'han reparat i se'n disposa per cas de necessitat.

La Sra. Auró pregunta per les obres de substitució de les canonades de la xarxa de subministrament d'aigua potable, tot indicant que no ha existit cap tipus de logística, doncs considera que calia obrir, substituir i tapar. També diu que s'han produït molts desperfectes i a veure qui es farà responsable.

El Sr. Minguella, manifesta que es tracta d'una obra molt important i complexa, de difícil execució amb l'extracció del fibrociment, perquè cal tenir en compte que quan s'actua en el subsòl és imprevisible el que es pot trobar.

I en relació als desperfectes l'empresa els valorarà i reposarà.

La Sra. Auró pregunta si està sectoritzada la xarxa d'aigua i si les canonades es troben a la fondària suficient.

El Sr. Minguella, diu que en gran part sí, però s'han trobat alguna conducció que no es tenia controlada. Pel que fa a la fondària és correcta.

La Sra. Auró pregunta com es farà la facturació del rebut de l'aigua, atenent a les connexions provisionals que s'han instal·lat durant l'execució de les obres.

El Sr. Minguella assenyala que hi ha diferents possibilitats que s'està estudiant, però l'important és donar el servei.

La Sra. Auró pregunta pels lavabos del local social, que s'han reformat però no hi ha una barana per les persones necessitades que van amb cadira de rodes.

L'Alcalde el Sr. Mor, manifesta que ha estat una reparació dels existents, per mantenir el servei i properament es redactarà un projecte global de l'equipament on es previst fer un lavabo d'aquestes característiques.

TANCAMENT

I essent les dinou hores i nou minuts, i no havent-hi més assumptes per tractar, per ordre de la Presidència, s'aixeca la sessió, de la qual se n'estén la present acta per a constància i validesa de tot

el que s'ha informat, o acordat, si de cas, que signarà el senyor President juntament amb mi, el secretari interventor ac. que en dono fe.

L'Alcalde
Josep Maria Mor i Nosas

El secretari interventor ac.
Jordi Martí i Gasull